

המועצה האזורית

מטה יהודה

מכרז פומבי 02/2025

בניית קברים בבתי עלמין אזוריים

ינואר 2025

מסמך א' – הזמנה להציע הצעות

מכרז פומבי מס' 02/2025

לביצוע עבודות חפירה ובניית קברים בבתי העלמין האזוריים במטה יהודה

המועצה האזורית מטה יהודה ("המועצה") מזמינה בזה להגיש לה הצעות לביצוע עבודות לחפירה ובניית קברים, כמפורט במסמכי המכרז וכדלהלן:

1. ההשתתפות במכרז כפופה לעמידה ב**תנאי הסף**, כמפורט להלן:
 - 1.1 רשאים להשתתף במכרז אך ורק קבלנים הרשומים בפנקס הקבלנים (בהתאם לחוק רישום קבלנים לעבודות הנדסה בנאיות תשכ"ט 1969), **בענף 200 בסיווג ג-1** בתוקף נכון ליום הגשת הצעתם. להוכחת תנאי זה על הקבלן לצרף צילום רישיון קבלן בתוקף.
 - 1.2 למציע יש את כל האישורים לניהול ספרים כחוק לפי חוק עסקאות גופים ציבוריים (אכיפת ניהול חשבונות ותשלום חובות מס), התשל"ו – 1976, לצורך כך על המציע לצרף להצעתו:
 - 1.2.1 אישור תקף מפקיד השומה, מרואה-חשבון או מיועץ מס על פי חוק עסקאות גופים ציבוריים חוק עסקאות גופים ציבוריים, תשל"ו-1976, המעיד כי המציע מנהל פנקסי חשבונות והרשימות שעליו לנהל על פי פקודת מס הכנסה וחוק מס ערך מוסף.
 - 1.2.2 אישור על ניכוי מס במקור ו/או פטור מכך.
 - 1.2.3 תעודה תקפה בדבר היות המציע עוסק מורשה.
 - 1.3 הגשת ערבות בנקאית בלתי-מותנית בשיעור של 5,000 (חמשת אלפים ש"ח), **בהתאם לנוסח המפורט בנספח 2 למסמכי המכרז**. אי הגשת ערבות בהתאם לנוסח תביא לפסילת ההצעה. **הערבות תהא צמודה למדד המחירים לצרכן ותהא בתוקף עד יום 5.5.2025 כולל**.
 - 1.4 חובה לצרף **קבלה** עבור רכישת מסמכי המכרז על שם המשתתף במכרז.
- קיום תנאי הסף לעיל מהווים תנאי מוקדם להשתתפות במכרז. אי עמידה בהם תביא לפסילת ההצעה.**
2. אופן מתן השירותים, ביצוע העבודות, התמורה ותנאי תשלומה, ויתר תנאי ההתקשרות בין המועצה לבין הזוכה במכרז, מפורטים במסמכי המכרז, אותם ניתן לרכוש במשרדי המועצה החל מיום 16.1.2025 תמורת סך של 500 ש"ח לכל מעטפת מכרז, אשר לא יוחזרו לרוכש. ניתן לעיין במסמכי המכרז בנוכחות נציגי המועצה ללא תשלום, קודם לרכישתם, באתר האינטרנט של המועצה.
3. המועצה אינה מתחייבת לקבל את ההצעה הנמוכה ביותר, חלק ממנה או כל הצעה שהיא, והמועצה שומרת לעצמה את הזכות לקבל את הצעה כולה או מקצתה ואף לדחות ולפסול את כל ההצעות, וזאת בשים לב לשיקולים בדבר יעילות, טובת הציבור, חסכון בכסף הציבור ולפי שיקוליה הבלעדיים והמוחלטים של המועצה.
4. מועצה רשאית לבטל את המכרז אם תוגש הצעה אחת בלבד ומכל סיבה שהיא ועל פי שיקול דעתה הבלעדי.
5. המועצה שומרת לעצמה את הזכות שלא לדון בהצעה שלא הוגשה בהתאם לנדרש במסמכי המכרז.
6. ההוראות והתניות השונות מפורטות בהזמנה זו, אין בהודעה זו כדי לשנות, להוסיף או לגרוע מן ההוראות וההתניות המפורטות ביתר מסמכי המכרז ובכל מקרה של סתירה בין האמור בהודעה זו לבין האמור במסמכי המכרז, יגבר האמור במסמכי המכרז.
7. הצעת המציע, אשר הוגשה, הינה סופית ולא תהיה למציע כל זכות לדרוש הוספת מסמך ו/או מעטפה ו/או שינוי למחיר ההצעה או כל שינוי שהוא וכן לא יהא רשאי לחזור בו מן הצעתו.
8. הטפסים והנספחים המצורפים למכרז, הדורשים מילוי פרטים, ימולאו בכתב יד קריא וברור בעט דיו. מציע אינו רשאי לשנות את מסמכי המכרז להוסיף להם, למחוק בהם,

לביצוע עבודות חפירה ובניית קברים בבתי העלמין האזוריים במטה יהודה

- להסתייג מן האמור בהם או להתנות עליהם בדרך כלשהי.
9. למען הסר ספק, מובהר בזה כי בכל מקרה של שינוי, השמטה, התניה או תוספת שיעשה המציע במסמכי המכרז או כל הסתייגויות לגביהם בכל דרך וצורה שהיא, תהא המועצה רשאית להפעיל שיקול דעתה ולפעול בכל אחת מן הדרכים להלן: לראות בכך כשינוי מהותי במסמכי המכרז המביא לכדי פסילת הצעת המציע; לראות בכך כפגם טכני בלבד ו/או פגם אשר נעשה בהיסח הדעת ובתום לב ולדרוש מהמציע לתקן את הפגם, ובלבד שבתיקון כאמור אין כדי לשנות את מחיר ההצעה או פרט מהותי בה.
10. מובהר בזה כי הגשת ההצעה כמוה הסכמה מצד המציע לנוסח החוזה ולכל תנאי המכרז. המציע הזוכה לא יהא רשאי להעביר או להמחות כל זכות או חובה שחלה עליו על פי תנאי החוזה, וזאת ללא קבלת הסכמת המועצה מראש ובכתב.
11. ככל שמשותף במכרז ימצא סתירות, שגיאות, אי התאמות בין הוראה אחת להוראות המכרז להוראות החוזה, לחוקים ותקנות או שיהיה לו ספק כלשהו בקשר להוראות המכרז ואופן פרשנותן עליו להודיע על כך בכתב.
12. **שאלות והבהרות כאמור בעניין המכרז יוגשו בכתב בלבד, לכתובת הדוא"ל עד ליום 23.1.2025:**
- lior@m-vehuda.org.il או לפקס: 02-9958622, תשובות המועצה תועלנה כמסמך הבהרות לאתר האינטרנט של המועצה עד תאריך 29.1.2025.**
- מציע לא יהיה רשאי לטעון כי לא היה מודע לכל מסמך הבהרות ו/או כל הודעה אחרת לרבות שינוי כל מועד במכרז (לרבות המועד האחרון להגשת הצעות למכרז) אשר עלה לאתר האינטרנט של המועצה.**
- באחריות כל מציע להתעדכן בכל הודעה שהיא אשר תועלה לאתר האינטרנט של המועצה.**
13. מודגש, כי לא תתקבלנה כל טענה מצד מציע כלשהו במכרז, כי הסתמך בהכנת הצעתו למכרז זה והגשתה, על תשובות שניתנו בעל פה על ידי גורם כלשהו במועצה. מובהר בזאת, כי מלבד תשובות אשר ניתנות בכתב על ידי שרית עוזרי המרכז את המכרז, וזאת בכפוף לכך שתשובות אלה צורפו להצעה על ידי המשתתף במכרז כחלק בלתי נפרד ממנה. מובהר כי לא יהיה בתשובות בעל פה כלשהן, כדי לחייב את המועצה כלל וכלל.
14. מובהר בזה, כי מסמכי שאלות המציעים ותשובות המועצה עליהן מהווים חלק בלתי נפרד ממסמכי המכרז. על כן, חובה על כל מציע לצרף להצעתו במכרז גם את מסמכי התשובות והבהרות המועצה, כשהם חתומים בחתימת מורשי החתימה ובחותמת העסק של המציע או חתימת המציע עצמו, לפי העניין, כחלק בלתי נפרד ממנה. תנאי זה הינו מהותי במכרז. אי צירוף מכתב הבהרות על ידי המציע להצעתו בצירוף חתימתו, דינה כאי הגשת מסמכי המכרז, אשר עלולה להביא לפסילת הצעת המציע.
15. המועצה תהא רשאית בכל עת, עובר למועד האחרון להגשת הצעות, לבצע שינויים ו/או תיקונים במסמכי המכרז לרבות תנאיו ונספחיו כגון: מפרטים הטכניים, הסכם ההתקשרות ויתר מסמכי המכרז, הן ביוזמתה והן כמענה לשאלות המציעים. השינויים והתיקונים, כאמור, יהוו חלק בלתי נפרד מתנאי המכרז.
16. המועצה אינה נושאת בכל אחריות להוצאה או נזק שייגרמו למציע בקשר עם השתתפותו במכרז, לרבות בשל אי בחירת הצעתו כזוכה במכרז. כל ההוצאות מכל סוג שהוא הכרוכות בהכנת ההצעה למכרז והוצאות הכרוכות בהשתתפות במכרז תחולנה על המשתתף במכרז, אשר לא יהא זכאי לקבלת החזר הוצאות מכל סוג שהוא בגין השתתפותו במכרז.
17. את ההצעות עם כל מסמכי המכרז יש להגיש לתיבת המכרזים הנמצאת בלשכה המשפטית קומה ב' בבניין המועצה האזורית מטה יהודה **עד ליום 5.2.2025 בשעה 12:00 בצהריים** ("המועד האחרון להגשת הצעות"). על המעטפה יירשם מספר המכרז בלבד (אין לציין סימני זיהוי של מגיש ההצעה). הצעה אשר לא תימצא בתיבת ההצעות עד לשעה הנקובה, באותו היום, לא תיחשב כמעטפה שנמסרה במועד ולא תשתתף במכרז.
18. למען הסר ספק, השירותים המוצעים במכרז זה יינתנו על ידי המציע ועובדיו בלבד. לא תותר העסקת עובדים זרים.

לביצוע עבודות חפירה ובניית קברים בבתי העלמין האזוריים במטה יהודה

19. מובהר בזה כי המועצה תהא רשאית לבחור זוכה יחיד או מספר זוכים, בהתאם לשיקול דעתה הבלעדי, ואף לפצל את הזכייה בין המציעים שונים ביחס לשירותים הנדרשים במכרז זה, ובשים לב להבדלי המחירים אשר הוצעו בין המציעים השונים וכן מידת כושרם ויכולתם של המציעים השונים לספק את העבודות ביעילות ובזמינות המרבית ובשים דגש על מתן שירות הולם, הכול בהתאם לצרכיה של המועצה ולשם מקסום תוצאות המכרז למען טובת הציבור.
20. מובהר בזה כי היקף העבודות הנדרשות במכרז זה, כמפורט במפרט הטכני ובדרישות המקצועיות, הנו על פי אומדן והערכה בלבד ואין בכך משום התחייבות של המועצה להזמין את מלוא היקף העבודות כולן או מקצתן ובהיקף כלשהו, והמועצה תהיה רשאית להקטין את היקף ביצוע העבודות כרצונה או להגדילה, בכל שלב של ההתקשרות הכל לפיה צרכיה וזאת ללא מתן נימוקים כלשהם או במתן הודעה מוקדמת כלשהי. לעניין זה לא תהיה למציע ו/או לספק כל תביעה ואו כל דרישה ו/או כל טענה מסוג כל שהוא.
21. יובהר כי התקשרות ו/או הזמנת העבודות או שירותים כלשהם כמפורט במכרז זה תהיה כפופה ותלויה בקבלת תקציב מאושר והעברתו לידי המועצה. לפיכך, ככל שלא יאושר תקציב כאמור מכל סיבה שהיא או ככל שלא יועבר התקציב במועד ולא יהיה תקציב פנוי לקבלת השירותים נשוא המכרז, תופסק ההתקשרות ו/או יבוטל המכרז ולקבלן או למציע לא תהא כל טענה בגין כך כלפי המועצה.
22. למען הסר ספק, מובהר בזה כי אין בהתקשרות נשוא מכרז זה משום מתן בלעדיות למציע מסוים למתן השירותים נשוא המכרז והמועצה תהא רשאית לבצע את השירותים בעצמה ו/או על ידי אחרים, לרבות פיצול העבודות בין המציעים בהתאם לטיב העבודה ו/או אזור ביצועה, וזאת מבלי שתהיה למציע הזוכה כל תביעה או טענה כלשהי בקשר לכך נגד המועצה.
23. מובהר ומודגש, כי הרשות בידי המועצה לקבל את ההצעה כולה או חלק ממנה, ולהזמין את העבודות כולן או חלקן, ולבצע גם בעצמה ו/או בכל דרך שתמצא לנכון.
24. על המציע לצרף את כל המסמכים והאישורים המצורפים כנספחים למכרז זה כשהם מלאים, חתומים ומאומתים כנדרש.
25. **תנאים לעניין צירוף ערבות להצעה**
- 25.1 יש לצרף ערבות בהתאם לנוסח המצורף למסמכי המכרז **בנספח 2' למסמכי המכרז**.
- 25.2 ערבות שלא תהיה בנוסח המצורף למסמכי המכרז **תיפסל על הסף** ותביא לפסילת ההצעה. למען הסר ספק, ועדת המכרזים לא תדון כלל בהצעה בשל פגם מהותי בערבות הבנקאית המצורפת אליה, לרבות צירוף ערבות אשר אינו בנוסח הנדרש בהתאם לדרישות המכרז, בכפוף לדיני המכרזים. המציע מתחייב, כי הערבות תוארך לבקשת המועצה, אם הליכי המכרז לא יסתיימו תוך 90 יום וכל שיידרש ממנו על ידי המועצה.
- 25.3 ועדת המכרזים תהא רשאית להורות על חילוט הערבות אשר הוגשה בצירוף הצעת המציע למכרז, כולה או חלקה, לפי בחירתה וזאת ללא כל צורך להוכיח נזקים ו/או הפסדים כלשהם ומבלי לפגוע בזכויותיה של המועצה לתבוע את נזקה הממשיים הגבוהים מגובה ערבות המכרז, ולאחר שניתנה הזדמנות למציע להשמיע טענותיו בפני ועדת המכרזים, אם התקיים אחד מאלה:
- 25.3.1 המציע נהג במהלך המכרז בעורמה, תכסיסנות או בחוסר ניקיון כפיים;
- 25.3.2 המציע מסר לוועדת המכרזים מידע מטעה או מידע מהותי בלתי מדויק לרבות, אי עמידה בהתחייבויותיו והצהרותיו של המציע בהתאם לנספח 1 "הצהרות והתחייבויות המציע";
- 25.3.3 המציע חזר בו מהצעתו למכרז לאחר חלוף המועד להגשת ההצעות במכרז;
- 25.3.4 המציע נדרש להשלים פרט ו/או מסמך ו/או מידע חסר ולא עשה כן במסגרת הזמן אשר הוקצב לו;
- 25.3.5 לאחר שהודע למציע בדבר זכייתו במכרז, לא פעל המציע לפי ההוראות הקבועות במסמכי המכרז שהן תנאי מוקדם להתקשרות עם הזוכה במכרז

לביצוע עבודות חפירה ובניית קברים בבתי העלמין האזוריים במטה יהודה

(כגון: חתימה על חוזה ההתקשרות; המצאת מסמכים אשר נדרשו על פי חוזה ההתקשרות כגון: ערבות להבטחת ביצוע החוזה, אישור קיום ביטוחים נקי מהסתייגויות וכו')

25.4 חילוט הערבות בהתאם לסעיף 26.3 לעיל ייחשב כפיצוי מוסכם וקבוע מראש למועצה ולמציע לא תהא כל דרישה או טענה בקשר לכך.

25.5 מציע יהיה רשאי לקבל את הערבות אשר מסר יחד עם הצעתו למכרז בתנאים המפורטים להלן:

25.5.1 המועצה הודיעה על הצעה אחרת כזוכה במכרז או על דחיית כל ההצעות, לאחר מתן הודעה של המועצה כאמור ולא יאוחר מחודשיים ממועד קבלת ההודעה;

25.5.2 ככל שהצעתו של המציע הגיעה למקום שני במכרז, תוחזר לו הערבות רק לאחר שהמציע אשר הצעתו נקבעה כזוכה במכרז, חתם על חוזה ההתקשרות והמציא למועצה את כל המסמכים הנדרשים לצורך קיום ההתקשרות על פי החוזה;

25.5.3 ככל שנקבעה הצעתו של המציע כהצעה הזוכה במכרז תושב לו הערבות לאחר חתימת החוזה והמצאת כל המסמכים הנדרשים לצורך קיום ההתקשרות על פי החוזה, לרבות המצאת ערבות ביצוע בהתאם לנוסח אשר צורף **בנספח ב' (1)** להסכם ההתקשרות.

25.5.4 הערבויות יוחזרו למציעים לאחר חתימת החוזה עם הזוכה שהצעתו התקבלה ולא יאוחר משלושה חודשים מיום חתימת ההסכם עם הזוכה.

26. אספקת כוח אדם

26.1 המציע מודע לכך כי אין בזכייה במכרז זה לרבות בחתימה על הסכם ההתקשרות כדי ליצור בינו ו/או עובד מעובדיו ו/או ספק משנה מטעמו ו/או כל אדם אחר מטעמו לבין המועצה ו/או מי מטעמה, יחסי עובד מעביד או יחסי שותפות, וכי כל העובדים אשר יועסקו על ידו לצורך ביצוע התחייבויותיו נשוא מכרז זה יהיו וייחשבו כעובדיו בלבד ולא יהיו בינם לבין המועצה יחסי עובד מעביד, מכל מין וסוג שהוא.

27. הליך השלמת פרטים ובירור פרטים

27.1 ועדת המכרזים תהא רשאית לדרוש מכל אחד מן המציעים, לאחר שלב הגשת ההצעות למכרז, להשלים מידע ו/או אישורים ו/או מסמכים חסרים, תוך זמן נקוב, לרבות ובין היתר, לצורך בחינת עמידתו של המציע, בתנאי סף, והכל על פי שיקול דעתה הבלעדי. על המציע יהא להשלים את החסר והנדרש במסגרת הזמן אשר הוקצב לו.

27.2 לפני בחירת הזוכה במכרז וכחלק מהליך בחירתו המועצה תהיה רשאית להזמין את המציעים, על פי שיקול דעתה הבלעדי, כולם או מקצתם, לצורך בירור פרטים בדבר הצעתם, לרבות קבלת הסברים ביחס למסמכים או מידע אשר הוגשו בהצעת המציע, הרלוונטיים לצורך קבלת החלטה ביחס לטיב הצעת המציע לרבות הוכחת יכולת עמידתו של המציע בתנאי הסף.

בכבוד רב,

אבישי כהן
ראש המועצה

נספח 2'

ערבות הצעת המכרז

לכבוד

המועצה האזורית מטה יהודה

מטה יהודה

הנדון: **ערבות מס'** _____

לבקשת _____ (להלן – "המבקש"), אנו ערבים בזה כלפיכם לתשלום המגיע או שיגיע לכם מאת המבקש בקשר עם מכרז מס' 02/2025 לביצוע עבודות לחפירת קברים למועצה אזורית מטה יהודה. ערבותנו זו הינה להבטחת קיום ומילוי כל התחייבויות המבקש על פי התנאים והדרישות המפורטים במסמכי המכרז לגבי ביצוע העבודות בשטחי המועצה האזורית מטה יהודה עד לסכום של 5,000 ₪ (במילים: חמשת אלפים ₪).

אנו נשלם כל סכום מתוך סכום הערבות בתוספת הפרשי הצמדה כאמור לעיל תוך 7 ימים מקבלת דרישתכם הראשונה בכתב, בלי שיהיה עליכם לנמק את דרישתכם ובלי לטעון כלפיכם טענת הגנה כלשהי היכולה לעמוד לחייב בקשר לחיוב כלפיכם, או לדרוש תחילה את סילוק הסכום האמור מאת החייב.

ערבות זו הינה בלתי חוזרת ובלתי תלויה ולא ניתנת לביטול ותישאר בתוקף עד תאריך **5.5.2025 כולל**. כל דרישה על פי ערבות זו, צריכה להתקבל על ידינו בכתב לא יאוחר מהמועד הנ"ל.

ערבות זו איננה ניתנת להעברה או להסבה בצורה כלשהי.

_____ חתימה

_____ תאריך

נספח 3

אישור עורך דין על פרטים בדבר המציע כתאגיד

לכבוד
מועצה אזורית מטה יהודה
א.ג.נ.,

הנדון: מכרז פומבי מספר 02/2025 בדבר ביצוע עבודות חפירה ובניית קברים בשטחי המועצה האזורית מטה יהודה

אני _____ מאשר הפרטים הבאים לגבי הגוף המציע:
עו"ד (שם מלא)

1. שם כפי שהוא רשום ברשם רשמי: _____
2. סוג התארגנות: _____
3. תאריך ההתארגנות: _____
4. מספר מזהה: _____
5. שמות ומספרי ת.ז. של המוסמכים לחתום ולהתחייב בשם הגוף המציע
ודרישות נוספות כמו תוספת חותמת (אם נדרש): _____

בכבוד רב,

חתימה וחותמת עו"ד

טלפון

שם מלא

כתובת

נספח 4

תצהיר בדבר שמירה על זכויות עובדים לפי חוק עסקאות גופים ציבוריים, תשל"ו - 1976 (להלן: "החוק") והתחייבות לשמירה על זכויות עובדים

אני הח"מ _____, ת.ז. _____, לאחר שהוזהרתי כי עלי להצהיר את האמת וכי אהיה צפוי/ה לעונשים הקבועים בחוק באם לא אעשה כן, מצהיר/ה בזאת, כדלקמן:

1. הנני נותן תצהיר זה בשם _____ (להלן: "המציע"), שהוא הגוף המבקש להתקשר עם מועצה אזורית מטה יהודה ("המזמינה"). אני משמש/ת כ_____ אצל המציע ומוסמך/ת ליתן מטעמו תצהיר זה.

2. ככל שהצעתו של המציע תיבחר כהצעה הזוכה במכרז על ידי המזמינה וייחתם בין הצדדים הסכם התקשרות, מתחייב המציע כי במהלך תקופת הסכם ההתקשרות (לרבות כל תקופת התקשרות מוארכת) לקיים כלפי המועסקים מטעמו בביצוע השירותים נשוא המכרז, את האמור בהסכמים הקיבוציים הרלבנטיים את האמור בצווי ההרחבה הרלבנטיים לענף ואת האמור בכל החוקים הבאים (להלן: "חוקי העבודה"):

חוק שירות התעסוקה, תשי"ט – 1959

חוק שעות עבודה ומנוחה, תשי"א – 1951

חוק דמי מחלה, תשל"ו – 1976

חוק חופשה שנתית, תשי"א – 1951

חוק עבודת נשים, תשי"ד – 1954

חוק שכר שווה לעובדת ולעובד, תשנ"ו – 1996

חוק עבודת הנוער, תשי"ג – 1953

חוק החניכות, תשי"ג - 1953

חוק הגנת השכר, תשכ"ח – 1958

חוק פיצויי פיטורים, תשכ"ג – 1963

חוק הביטוח הלאומי [נוסח משולב], תשנ"ה – 1995

חוק שכר מינימום, תשמ"ז – 1987

חוק הודעה מוקדמת לפיטורים והתפטרות תשס"א- 2001

חוק הודעה לעובד (תנאי עבודה) תשס"ב - 2002

צו הרחבה לביטוח פנסיוני מקיף במשק לפי חוק הסכמים קיבוציים, התשי"ז-1957

הנני מצהיר כי המציע ובעל זיקה אליו לא הורשעו בעבירה לפי חוק שכר מינימום* ;

המציע או בעל זיקה** אליו הורשע בעבירה אחת לפי חוק שכר מינימום, אך חלפה שנה אחת לפחות ממועד ההרשעה* ;

המציע או בעל זיקה אליו הורשע בשתי עבירות או יותר לפי חוק שכר מינימום, אך חלפו שלוש שנים לפחות ממועד ההרשעה האחרונה*.

[* יש למחוק את הסעיפים הבלתי רלוונטיים]

[**"בעל זיקה" - כהגדרת מונח זה בסעיף 2ב' לחוק]

לביצוע עבודות חפירה ובניית קברים בבתי העלמין האזוריים במטה יהודה

הנני מצהיר, כי זהו שמי זו חתימתי ותוכן תצהירי אמת.

חתימת המצהיר

אישור

אני החתום מטה, _____, עו"ד (מ.ר. _____) של _____ (להלן: "הקבלן"), הרשום לעיל, מאשר כי ביום _____ הופיעו בפני ה"ה

_____ ת.ז. _____

_____ ת.ז. _____

ולאחר שהזהרתיו/ה כי עליו/ה להצהיר את האמת וכי יהא/תהא צפוי/ה לעונשים הקבועים בחוק, באם לא יעשה/תעשה כן, אישר/ה בפניי את תוכן תצהירו/ה לעיל בחתמו/ה עליו בפניי.

(חתימה וחותמת עוה"ד)

לביצוע עבודות חפירה ובניית קברים בבתי העלמין האזוריים במטה יהודה

נספח 5

תצהיר בדבר העסקת עובדים זרים כחוק
לפי חוק עסקאות גופים ציבוריים, תשל"ו - 1976 (להלן: "החוק")

אני הח"מ, _____, בעל ת.ז מס' _____, לאחר שהוזהרתי כי עלי לומר את האמת וכי אהיה צפוי/ה לעונשים הקבועים בחוק אם לא אעשה כן, מצהיר/ה בזאת בכתב כדלקמן:

אני משמשת/ת כ- _____ אצל _____ (להלן: "הספק") ומוסמך ליתן תצהיר זה בשמו ובעבורו. בתצהיר זה:

"בעל זיקה" - מי שנשלט על ידי הספק, בעל השליטה בו, ואם הספק הוא חבר בני אדם - גם בעל השליטה בו או חבר בני אדם שבשליטת בעל השליטה בו.

"שליטה" - כהגדרתה בחוק ניירות ערך, התשכ"ח-1968

הנני מצהיר בזאת כי אנוכי וכל בעל זיקה לקבלן: (סמן ב-X את המשבצת המתאימה)

לא הורשעו בפסק-דין חלוט בעבירה שנעברה לאחר יום י"ז בטבת התשס"ב (1 בינואר 2002) לפי חוק עובדים זרים (איסור העסקה שלא כדין והבטחת תנאים הוגנים), התשנ"א-1991 (להלן - "חוק עובדים זרים") ובשנה שקדמה למועד תצהיר זה.

הורשעו בשתי עבירות או יותר שנעברו אחרי יום י"ז בטבת תשס"ב (1 בינואר 2002) לפי חוק עובדים זרים, בפסקי דין חלוטים, אך במועד מתן תצהיר זה חלפו שלוש שנים לפחות ממועד ההרשעה האחרונה.

זהו שמי זו חתימתי ותוכן תצהירי אמת.

חתימת המצהיר

א י ש ו ר

אני החתום מטה, _____, עו"ד (מ.ר. _____) של _____ (להלן: "הקבלן"), הרשום לעיל, מאשר כי ביום _____ הופיעו בפניי ה"ה

_____ ת.ז. _____

_____ ת.ז. _____

ולאחר שהזהרתיו/ה כי עליו/ה להצהיר את האמת וכי יהא/תהא צפוי/ה לעונשים הקבועים בחוק, באם לא יעשה/תעשה כן, אישר/ה בפניי את תוכן תצהירו/ה לעיל בחתמו/ה עליו בפניי.

(חתימה וחותמת עוה"ד)

נספח 6

נוסח התחייבות להעסקת עובדים

לכב'
המועצה האזורית מטה יהודה

העסקת עובדים כדין : הנדון :

אנו הח"מ, חב' _____ ח-פ _____ מרח' _____ ,
מאשרים, מצהירים ומתחייבים, כדלקמן :

1. אנו מצהירים ומתחייבים כי אנו מעסיקים אך ורק עובדים בעלי אזרחות ישראלית המועסקים באופן חוקי ועפ"י כל דין, או עובדים אשר שוהים בישראל באופן חוקי, כשברשותם היתרי שהיה כדין בישראל, בתוקף ואשר עובדים בישראל באופן חוקי אשר ברשותם היתרי עבודה חוקיים שהוצאו להם כדין ע"י הרשות המוסמכת.
2. אנו מתחייבים כי במהלך ביצוע כל העבודות שנבצע עבורכם, נעסיק בכל עת אך ורק עובדים בעלי אזרחות ישראלית שיועסקו כעל ידנו באופן חוקי ועפ"י כל דין, או עובדים אשר שוהים בישראל באופן חוקי, כשברשותם היתרי שהיה כדין בישראל, אשר יהיו בתוקף בכל תקופת עבודתם אצלנו במהלך ביצוע העבודות עבורכם, ואשר עובדים בישראל באופן חוקי כשברשותם היתרי עבודה חוקיים שהוצאו להם כדין ע"י הרשות המוסמכת, ויהיו בתוקף במשך כל תקופת ביצוע העבודות עבורכם.
3. אנו מתחייבים שלא להעסיק עובדים אשר שוהים באופן בלתי חוקי בישראל או כאלה שאין ברשותם אישור שהייה ואישור עבודה בישראל כדין.
4. היה ואישור השהיה או אישור העבודה של מי מעובדינו המועסק בעבודות שאנו מבצעים עבורכם, יפקע או יבוטל או יסתיים תוקפו מכל סיבה שהיא, אנו מתחייבים להפסיק את העסקתו של העובד מיידית כאשר יודע לנו או מיד עם קבלת דרישה כזו מכם.
- א. אנו מסכימים כי תהיו רשאים לבחון, בכל עת כפי שתמצאו לנכון, את אישורי השהיה והעבודה של עובדינו המועסקים בעבודה אצלכם.
- ב. היה ונפר את ההתחייבות דלעיל, מכל סיבה שהיא, ויתברר כי מי מעובדינו אינו מקיים את האמור לעיל, יחולו ההוראות הבאות :
- א. עבודת העובד תופסק עפ"י הוראה של נציגכם לעובדים או לנציגנו, לאלתר.
- ב. אתם תשלחו לנו הודעה בכתב בעניין זה.
- ג. העבודה תתחדש רק לאחר שנציג בפניכם אישורים דרושים לפיהם כל עובדינו המועסקים בעבודה עבורכם מקיימים את התנאים המפורטים לעיל.
- ד. כל עיכוב בביצוע העבודה בגין האמור לעיל לא יזכה אותנו בהארכה ולא ישנה את המועד בו עלינו לסיים את העבודות עפ"י החוזה בינינו.
- ד. היה ונפר את ההתחייבות הפרה נוספת, מכל סיבה שהיא, תהיו רשאים להפסיק את ההתקשרות עמנו, לבטל את החוזה עמנו, ולהפסיק את ביצוע כל העבודות על ידינו, מיד וללא צורך בהודעה מוקדמת או בהתראה ולהעביר את ביצועה לאחר.

לביצוע עבודות חפירה ובניית קברים בבתי העלמין האזוריים במטה יהודה

אנו לא נהיה זכאים לכל פיצוי שהוא בגין הפסקת ההתקשרות ונהיה מנועים מלנקוט הליכים למנוע את ההתקשרות עם אחר לביצוע העבודות או לעכב את ההתקשרות עמו.

5. ידוע לנו כי ההצהרות וההתחייבויות המפורטות לעיל הן מעיקרי ההתקשרות בינינו וכי המועצה התקשרה עמנו על סמך ההצהרות וההתחייבויות דלעיל, וכי הפרת ההתחייבויות דלעיל תהווה הפרה יסודית של החוזה בינינו, על כל המשתמע מכך.

ולראיה חתמנו, היום _____.

חתימת הקבלן באמצעות
מורשי החתימה

הריני לאשר כי מסמך זה נחתם בפני ע"י חב' _____ באמצעות מורשי החתימה
ה"ה _____ ת.ז. _____ וכן _____
ת.ז. _____ וכי חתימתם של הנ"ל בתוספת חותמת החברה, מחייבת את החברה לכל
דבר ועניין.

תאריך: _____.

חתימה וחותמת של עו"ד

נספח 8

הצהרה בדבר העדר קרבה לעובד הרשות או לחבר המועצה והעדר ניגוד עניינים

אני _____ המציע במכרז פומבי מספר 02/2025 ("המציע") מבקש להודיע ולהצהיר כי :

1. כי אין לי קשר עסקי ו/או משפחתי או קשר קבוע אחר כלשהו עם מי מתברי המועצה ו/או עובדיה הבכירים של המועצה האזורית מטה יהודה לרבות ראש המועצה.
2. ידוע לי כי ועדת המכרזים של המועצה תהיה רשאית לשקול פסילת הצעת המציע אם יש קרבה כאמור לעיל, או אם נמסרה הצהרה לא נכונה מטעמו.
3. אני מצהיר כי לא מתקיים כל ניגוד עניינים בין התחייבויותיי על פי מכרז זה לבין כל פעילות ו/או התחייבות אחרת שלי.
4. אני מתחייב להימנע מכל פעולה שיש בה ניגוד עניינים ביני לבין המועצה במישרין ו/או בעקיפין ואני מתחייב בזאת להודיע למועצה על כל חשש לקיום ניגוד עניינים או קרבה כאמור עם היוודע לי הדבר.
5. אני מצהיר בזאת כי הפרטים שמסרתי לעיל הינם נכונים ומלאים, והאמור בהצהרה זו הינו אמת.

שם המציע: _____

חתימת המציע: _____

*** בכל מקרה בו קיים חשש לניגוד עניינים תכריע דעת ב"כ המועצה**

מסמך ב' למכרז

הסכם לביצוע עבודות חפירת קברים למועצה האזורית מטה יהודה

שנערך ונחתם במועצה האזורית מטה יהודה ביום _____ בחודש _____ בשנת 2025

ב ין

המועצה האזורית מטה יהודה
מרכז אזורי הרטוב, ד"נ שמשון
טלפון : 02-9900888

(להלן: "המועצה")

מצד אחד;

ל ב ין

(להלן: "הקבלן")

מצד שני;

הואיל והמועצה מעוניינת בביצוע עבודות לבנייה וחפירת קברים בשטחי המועצה האזורית מטה יהודה, בהתאם להוראות מכרז מס' 02/2025
(להלן: "המכרז"), ולפי תנאי המפרט הטכני ויתר נספחי המכרז הקבועים בו ;
והואיל: והקבלן זכה בחלק ממכרז זה או במכרז כולו זה והוא מעוניין במתן השירותים כאמור והוא מוכן לקבל על עצמו את ביצוע העבודות והשירותים כמפורט בהסכם זה ;
והואיל: והקבלן מצהיר כי הוא מתמחה בביצוע העבודות ומתן השירותים המתוארים במכרז וכי ברשותו הידע המלא, כח האדם המיומן לכך, וכן כל האמצעים הנדרשים לביצוען של העבודות בכל כמות ובזמינות הנדרשות לביצוען בהיקף ובמועדים הנדרשים ;
והואיל: ועל בסיס הצעתו של הקבלן במכרזה הוסכם בין הצדדים להתקשר בהסכם זה ;
והואיל: וברצון הצדדים כי מתן השירותים יעשה שלא במסגרת יחסי עבודה בין עובד ומעביד אלא כאשר נותן השירותים פועל כבעל מקצוע עצמאי המעניק את שרותיו למועצה על בסיס קבלני.

לפיכך הוסכם והותנה בין הצדדים כדלקמן:

1. היקף הוראות ההסכם ושינויו

5.1 המבוא להסכם, מסמכי המכרז ונספחיו ויתר הנספחים המצורפים להסכם זה מהווים חלק בלתי נפרד מההסכם.

לביצוע עבודות חפירה ובניית קברים בבתי העלמין האזוריים במטה יהודה

- 5.2 כותרות הסעיפים בחוזה זה הינן לשם הנוחות בלבד ולא ישמשו לצורכי פרשנותו של החוזה.
- 5.3 במקרה של סתירה בין הוראה מהוראות חוזה זה לבין הוראה מהוראות נספחיו או כל מסמך אחר שנערך ושאינו בו התייחסות מפורשת ומכוונת לשינוי הוראות חוזה זה, תהיינה הוראות חוזה זה עדיפות.
- 5.4 ההסכם ממצה כל הסכמה קודמת או נוספת של הצדדים, בכתב או בעל פה או בהתנהגות, וכל היחסים בינם אשר הינם בתוקף ביום חתימת ההסכם.
- 5.5 כל נספח להסכם, שייערך לאחר חתימת ההסכם, יהווה חלק בלתי נפרד מן ההסכם מרגע חתימת הצדדים על הנספח.

6. הגדרות

- "אדם" – לרבות כל תאגיד, מוסד או גוף אחר.
- "ההסכם" – הסכם זה, לרבות המבוא לו, הנספחים המצורפים אליו והנחיות המנהל לפי הסכם זה.
- "העבודות" – ביצוע עבודה לחפירה ובניית קברים, על פי המפרט הטכני אשר צורף למכרז לרבות מתן שירות נלווה לכך וכן ציות להנחיות אשר יימסרו על ידי מנהל מטעם המועצה שמונה לכך לצורך מימוש מטרת ההסכם. למונח "שירותים" תהיה משמעות דומה לעניין הסכם זה.
- "התמורה" - התמורה הכספית לה זכאי הקבלן עבור התחייבויותיו לפי הסכם זה.
- "נספח" - מסמך המהווה תוספת להסכם, ושנחתם על ידי מי שמוסמך לחייב את המועצה האזורית (ראש מועצה וגזבר). בעת חתימת ההסכם מצורפים אליו הנספחים באים:
- נספח (א) נספח ערבות ביצוע;
- נספח (ב) נספח אישור קיום ביטוחים;
- נספח (ג) מינוי מנהל עבודה;
- "תקופת ההסכם" - התקופה בה נמצא ההסכם בתוקף, בהתאם לסעיף 11.1 להסכם.
- "הקבלן" - למען הסר ספק, הקבלן לצורכי חוזה זה כולל אף את מנהליו, נציגיו, עובדיו, יורשיו, ושלוחיו המוסמכים, באופן אישי, ודינם יהיה כדין הספק לעניין מסירת ההוראות לעובדיו ו/או שליחיו של הספק.
- "המנהל" – מנהל אגף הפיתוח במועצה או מי שמונה על ידו.

7. מתן השירותים/עבודות

- 7.1 המועצה מוסרת בזאת לקבלן והקבלן מקבל בזאת על עצמו ומתחייב לבצע עבור המועצה את העבודות, בהתאם למפורט בנספח הדרישות המקצועיות המצורף כנספח א' ובהתאם להוראות והנחיות המנהל.
- 7.2 הקבלן יבצע את העבודות בתיאום מלא מול מנהל מטעם המועצה, בזמן שעות העבודה הנהוגות ועליו לתאם עם המנהל את זמני ביצוע העבודה מראש ובכפוף לקבלת הזמנות עבודה בכתב מעת לעת, חתומה על ידי מורשי החתימה (המנהל וגזבר).

לביצוע עבודות חפירה ובניית קברים בבתי העלמין האזוריים במטה יהודה

- 7.3 המנהל או מי שהוסמך מטעמו, רשאי בכל עת לבדוק את טיב וסוג הציוד שהקבלן משתמש בהם, ואת הסידורים הכרוכים בביצוע העבודות ועל הקבלן לאפשר לו לבצע זאת. קבע המנהל כי הציוד או חלק ממנו בהם השתמש הקבלן אינם תקינים בעיניו, תהא קביעתו סופית והקבלן לא ישתמש בציוד ולא יפעיל את הסידורים שנפסלו כאמור.
- 7.4 למען הסר ספק, מוצהר בזאת כי כל ההוצאות והתשלומים בקשר עם מכרז זה ייעשו על ידי הקבלן ועל חשבונו בלבד.
- 7.5 למען הסר ספק מובהר בזאת כי הקבלן לא יהיה זכאי לכל תמורה שהיא עבור שירותים שלא הוזמנו בהתאם להסכם ולא כוללים הזמנה חתומה בכתב על ידי מורשי החתימה או עבודה אשר לא נקבעה בנספח השירותים וכן עבור שירותים שנקבעו בנספח השירותים אך בוטלו בהתאם להוראות ההסכם. לא יינתן כל פיצוי או שיפוי או שכר עבור אותם השירותים. הקבלן מוותר בזאת וויתור סופי, מוחלט ובלתי חוזר על כל טענה, דרישה או תביעה שמשמעותם תשלום כלשהו או מתן תמורה כלשהי מעבר לתמורה לה זכאי הקבלן עבור השירותים שנתן בגין הוראה בכתב של המנהל.
- 7.6 המנהל רשאי לתת לקבלן הנחיות והבהרות (להלן: "הנחיות") בקשר עם ביצוע העבודות על פי הסכם זה, בכתב או בעל-פה. הנחיות אלה תחייבנה את הקבלן ותהווה חלק בלתי נפרד מן ההסכם.
- 7.7 מוצהר כי אין לראות בכל זכות הניתנת על פי הסכם זה למועצה לפקח, להדריך או להורות לקבלן או לכל אחד ממועסקיו, אלא אמצעי להבטיח ביצוע הסכם זה במלואו, ולכן לא תהיינה לקבלן ו/או למועסקיו ו/או למי מטעמו כל זכויות של עובד מדינה או עובד המועסק על ידי המועצה ולא יהיו זכאים לכל תשלום, פיצוי או הטבה אחרת בקשר עם ביצוע או הפסקת ביצוע הסכם זה.
- 7.8 המועצה תהיה זכאית לדרוש מהקבלן הרחקתו של מועסק מביצוע העבודות על פי שיקול דעתה הבלעדי והמוחלט וללא מתן נימוקים והקבלן מתחייב לבצע את הדבר מיד לאחר שנדרש לעשות כן, ולהעמיד לרשות המועצה מועסק אחר במקומו, שהיא מוסכם על המנהל ולשביעות רצונו. מובהר בזאת שהקבלן לא יהיה זכאי לתשלום כלשהו בגין עבודות של עובד הקבלן שבוצעו שלא בהתאם להתחייבויות הקבלן על פי הסכם זה.
- 7.9 המועצה לא תהא חייבת לפצות את הקבלן בדרך כלשהי בגין הפסדים או נזקים שנגרמו או עלולים להיגרם בשל דרישה להפסקת העסקת מועסק של הקבלן כאמור לעיל.
- 7.10 קבע המנהל או המוסמך מטעמו כי העבודות, כולם או חלקם, אינם ניתנים כראוי, תהא קביעתו סופית ועל הקבלן לתקן את הטעון תיקון לשביעות רצון המנהל או המוסמך מטעמו.
- 7.11 לא תיקן הקבלן את הטעון תיקון בהקדם האפשרי, תהיה המועצה רשאית להעסיק אחר שיבצע את התיקון תחתיו, ולשלם כל תשלום בגין הוצאות אלו מתוך הכספים להם זכאי הקבלן על פי הסכם זה.
- 7.12 המועצה תהיה זכאית לבצע את ביצוע העבודות באמצעות אדם אחר ואין בהסכם זה כדי להעניק בלעדיות לקבלן. הקבלן מבהיר בזאת, שאין לו ולא יהיו לא כל תביעות ו/או טענות ללא יוצא מן הכלל כלפי המועצה או האדם האחר בגין הזמנת העבודות וההתקשרויות הנוספות כאמור בסעיף זה.
- 7.13 הפר הקבלן את ההסכם הפרה כלשהי, ישלם הקבלן פיצוי בעבור הנזק שנגרם למועצה (לרבות הוצאות ארגוניות של המועצה ומימון פועלים חלופיים). לחילופין, לפי בחירת המועצה, רשאית המועצה לקבל פיצויים מוסכמים בשיעור חלק התעריף לגביו הופר ההסכם. הן הפיצויים בגין הנזק והן הפיצויים המוסכמים הינם חוב שעל הקבלן לשלם לפי ההסכם.
- 7.14 עיכוב תשלומים לקבלן או קיזוזים או הפחתות מסכומים המגיעים לקבלן לא יהיו עילה או סיבה בידי הקבלן להפסיק, להשהות או להימנע ממתן השירותים או לעכב ביצוע התחייבות כלשהי.

לביצוע עבודות חפירה ובניית קברים בבתי העלמין האזוריים במטה יהודה**8. הצהרות הקבלן**

הקבלן מצהיר ומאשר בזה כי :

- 8.1 הקבלן מצהיר כי הינו בעל ותק, ניסיון מוכח ומיומנות בכל הקשור לביצוע העבודות ומתן השירותים נשוא הסכם זה.
- 8.2 כי נהירים לו היטב כל החוקים, הכללים, ההוראות והתקנות שבדין בקשר עם אופיים של העבודות נשוא הסכם זה.
- 8.3 כי קיבל את כל המידע הקשור בביצוע העבודות וכי אין מבחינתו כל מניעה ו/או מגבלה לבצע את העבודות במועדים ובמסגרת לוח הזמנים אשר יימסר לו על ידי המועצה ובאיכות מעולה.
- 8.4 לקבלן ברור וידוע כי תנאי לקיומו של הסכם זה בהיקף כלשהו לרבות העברת התמורה בגין השירותים הינו קיומה של מסגרת תקציבית מאושרת במועצה ולספק לא תהיה כל דרישה או טענה נגד המועצה בגין אי העברת התמורה כאמור במועד ובגין ביטול ההתקשרות ו/או אי הזמנת העבודות בהיקף כלשהו בשל העדר מסגרת תקציבית מאושרת או מגבלות תקציב כלשהן.
- 8.5 הקבלן מצהיר כי ברשותו עובדים מיומנים הבקיאים היטב במלאכת ביצוע העבודות ובביצוע כל התחייבויותיו על פי חוזה זה. הקבלן מצהיר ומתחייב כי לצורך הסכם זה יעסיק אך ורק עובדים בעלי אזרחות ישראלית ולא יעסיק עובדים זרים בניגוד להוראות הדין.
- 8.6 הקבלן יבצע את העבודות נשוא המכרז במקצועיות ובאיכות מעולה לשביעות רצון המועצה בהתאם לפרטים, לתנאי חוזה זה, וליתר הנספחים לחוזה זה המהווים חלק בלתי נפרד ממנו, בהתאם להנחיות ולהוראות בין הכלליות ובין המיוחדות, של המועצה או מי מטעמה, בהתאם ובשים לב להוראות כל דין.
- 8.7 הקבלן מצהיר כי בידו הכושר והיכולת המשפטיים להתקשר בחוזה זה ולחוב על פיו וכי אין כל מניעה חוקית, חוזית ו/או אחרת, לרבות העדר ניגוד עניינים, המונעת את התקשרותו בחוזה זה, ומילוי וקיום כל התחייבויותיו על פיו.
- 8.8 הקבלן מצהיר כי אין לו חובות מכל סוג שהוא כלפי המועצה וכי אינו מצוי בהליכים משפטיים כנגדה.
- 8.9 הקבלן מצהיר כי הינו מודע לכך כי תנאי חוזה זה הנם הכרחיים ובכל מקרה שהקבלן לא יעמוד בהתחייבויותיו, לרבות אי עמידה בלוחות הזמנים כפי שיימסרו לו וכמפורט בהסכם זה, רשאית וזכאית המועצה לבטל לאלתר חוזה זה מבלי שלספק תקום זכות פיצוי כלשהי וזאת מבלי לגרוע מזכותה של המועצה לקבלת כל סעד אחר העומד לרשותה.
- 8.10 הקבלן מצהיר כי ידוע לו כי ביצוע העבודות על פי הסכם זה מחייב שמירת סודיות בכל הנוגע למידע שיגיע אליו, וכן שמירה על רמות גבוהות של אמינות ושל מהימנות והוא מתחייב למלא אחר ביצוע הוראות מסמכי המכרז ואחר כל התחייבויותיו על פי חוזה זה, תוך שמירה קפדנית על הוראות כל חוק.
- 8.11 הקבלן מצהיר כי הוא או עובדיו לא הורשעו בעבירות שיש עמן קלון ו/או עבירות פיסקאליות ובכל בעבירות אשר יש קשר בינן לבין ביצוע העבודות ומתן השירותים כדוגמת העבודות והשירותים נשוא הסכם זה והוא מתחייב שלא להעסיק עובד שהורשע, כאמור.
- 8.12 הקבלן מצהיר כי ידוע לו כי כל הציוד, עוזרים למיניהם וכוח האדם שעל הקבלן להעסיק, הצורה והקצב בהם מבוצעות העבודות על ידי הספק יהיו כאלה אשר יניחו את דעתה של המועצה.

לביצוע עבודות חפירה ובניית קברים בבתי העלמין האזוריים במטה יהודה

- 8.13 הקבלן מצהיר ומאשר כי התקשרותו בהסכם זה וביצועו על פי תנאיו אינו מעמיד ולא תעמיד את הקבלן או מי מטעמו במצב בו קיים חשש לניגוד עניינים בקשר עם התחייבויותיו של הקבלן על פי הסכם זה וביצועו, במישרין או בעקיפין, לרבות כל דבר הנובע ממצבו של הקבלן, מעמדו, עיסוקיו, לקוחותיו וכי אם קיים חשש כאמור, הצהיר עליו במפורש במסגרת ההצעה.
- 8.14 הקבלן מצהיר כי ידוע לו שהמועצה רשאית על פי שיקול דעתה הבלעדי להחליט על היקפי השירותים של הקבלן להרחיבם או לצמצמם כמפורט בתנאי המכרז ולהוציא הזמנות עבודה מעת לעת על פי צרכיה של המועצה ובהתאם לשיקול דעתה הבלעדי וללא צורך מתן נימוקים ולא תעמוד לקבלן כל טענה בקשר לכך.

9. התחייבויות הקבלן

- 9.1 הקבלן מתחייב לבצע עבור המועצה את העבודות כמפורט במסמכי המכרז, בהתאם לדרישות המקצועיות אשר צורפו בנספח המפרט המקצועי, ובתוך כך לבצע כל פעולה אשר אינה דורשת מאמץ יתר, לשם השלמת השירותים לשביעות רצונה המלא של המועצה.
- 9.2 הקבלן מתחייב לדאוג לביצוע העבודה ומתן השירותים ביעילות, נאמנות ובמימנות ברמה מקצועית נאותה, בהתאם לקבוע בהסכם זה ולמלא אחר דרישות ו/או הנחיות המועצה ו/או מי מטעמה, כפי שיינתנו מעת לעת, וכן לפעול בתיאום מלא עם המנהל של המועצה לצורך ביצוע העבודות נשוא הסכם זה.
- 9.3 הקבלן מתחייב להשלים את השירותים והעבודות כמפורט בהסכם זה ובתנאי המכרז, במסגרת לוח הזמנים אשר קיבל מאת המועצה.
- 9.4 הקבלן מתחייב לפעול בתום לב כלפי המועצה בקשר עם מתן השירותים נשוא הסכם זה וכי כל פעולותיו בקשר הסכם זה, לרבות מתן המלצה ו/או ייעוץ יינתנו משיקולי טובת המועצה בלבד ולא משיקולי רווח או שיקולים זרים אחרים.
- 9.5 הקבלן לא יהא רשאי להעביר זכויותיו או חובותיו על פי הסכם זה לאחר, כולן ומקצתן וכל העברה שכזו לא תחייב את המועצה כלל וכלל.
- 9.6 השירותים אשר יינתנו על ידי הקבלן יכללו במידת הצורך הכנה והשתתפות הקבלן או מנהל הפרויקט מטעמו בישיבות מקצועיות עם בעלי תפקידים במועצה.
- 9.7 הקבלן מתחייב להודיע למנהל על כל תקלה שהיא ו/או כל מצב או גורם אשר עלול לגרום מצדו לשיבוש מהלך העבודה התקין או אי נוחות תוך זמן סביר מראש, באופן אשר ימנע את שיבוש מהלך העבודה התקין ואת אי הנוחות. הספק מתחייב לשאת בנזק אשר ייגרם בגין אי מתן הודעה כאמור.
- 9.8 היה המצג עליו הצהיר הקבלן לא נכון במועד כלשהו בתקופת ההסכם, יראו בכך הפרה יסודית של ההסכם על ידי הקבלן. אין לגרוע מכך את חובת הקבלן לדווח למנהל על היות המצגים בלתי נכונים.
- 9.9 הקבלן מתחייב לשאת בכל העלויות התפעוליות והוצאות הכרוכות והדרושות או נדרשות לצורך ביצוע התחייבויותיו על פי הסכם זה. עוד מתחייב הקבלן לבצע התאמות, שינויים ושיפורים ככל שיידרש לצורך השלמת העבודות ו/או השירותים בהתאם להנחיות ואישור המועצה.
- 9.10 הקבלן מתחייב למסור לידי המועצה דוחות ביצוע בהתאם לדרישות המועצה וככל שיידרש. הקבלן מתחייב להמציא דוחות כאמור לא יאוחר משני ימי עבודה. כמו כן, מתחייב הקבלן לנהל יומן עבודה בשני עותקים (להלן - היומן) בו יירשמו מידי יום פרטים בהתאם להנחיית מנהל מטעם המועצה. הקבלן יעביר את הרישומים לעיון המנהל / מפקח בהתאם לדרישתו.

לביצוע עבודות חפירה ובניית קברים בבתי העלמין האזוריים במטה יהודה

- 9.11 הקבלן מתחייב לספק, על חשבונו, שמירה, גידור ושאר אמצעי בטיחות וזהירות למקום העבודות כנדרש על-פי כל דין, נוהג או הוראה מחייבת של רשות מוסמכת ו/או של המפקח בעניין זה וכן לספק אמצעי בטיחות וכן לנקוט בכל פעולה הנדרשת להבטחת בטיחות באתר העבודה ובתוך כך להתקין כל ציוד ולהעסיק כל כח אדם הנחוצים לשם בטחונו ונוחותו של הציבור.
- 9.12 הקבלן מתחייב כי במידה ויתבקש לאפשר למבקר הפנימי של המועצה או מי שמונה על ידו, לקיים אצלו ביקורת מקצועית.
- 9.13 הקבלן מתחייב להביא לידיעת המועצה כל מידע אשר עשוי להיות רלוונטי לצורך בחינת קיומו של חשש לניגוד עניינים ביחס להתחייבויותיו על פי הסכם זה, וזאת באופן מיידי עם היוודע לספק דבר הנסיבות אשר מעוררות חשש לניגוד העניינים כאמור. המועצה תהא רשאית לנקוט כל צעד שתמצא לנכון לאור ניגוד עניינים של הקבלן בעת ביצוע עבודותיו ומתן השירותים בהסכם זה, לרבות הבאת ההסכם לידי סיום. בכל מקרה של מחלוקת בין הצדדים האם בעניין מסויים קיים חשש לניגוד עניינים תכריע דעת באתר/כוח המועצה.
- 9.14 מבלי לפגוע באמור בהוראות הסכם זה ו/או המכרז, מצהיר המפעיל ומתחייב לפעול בביצוע התחייבויותיו על פי הסכם זה באופן בטיחותי, לשמירת רווחתם ושלומו של עובדיו וכל אדם וגוף אחר בהתאם לחוקי הבטיחות בעבודה לרבות חוק ארגון הפיקוח על העבודה, התשי"ד-1954, ופקודת הבטיחות בעבודה [נוסח חדש], התש"ל-1970 והתקנות על פיהם, ובהתאם לכל המסמכים המחייבים המנויים במסמכי המכרז, והמהווים כולם חלק בלתי נפרד מהסכם זה, ובהתאם להנחיות המועצה.

10. בטחונות

- 10.1 להבטחת מילוי התחייבויות הקבלן על פי ההסכם, יפקיד הקבלן בידי המועצה, בעת חתימת ההסכם, ערבות בנקאית אוטונומית ובלתי מותנית לטובת המועצה בסך **10,000** ₪ כולל מע"מ צמודת מדד ליום חתימת ההסכם, בהתאם לנוסח המצורף **כנספח א** להסכם זה ("ערבות ביצוע").
- 10.2 ערבות זו תהא בתוקף לכל תקופת ההסכם בתוספת 3 חודשים, ותהא ניתנת כולה או מקצתה לחילוט מיידי אם לא יעמוד הקבלן באחת או יותר מהתחייבויותיו לפי ההסכם, כמו כן תהא ניתנת כולה או מקצתה לחילוט מיידי לשם גביית כל חוב שחייב הקבלן למועצה. הגשת ערבות הביצוע הינה תנאי לתוקפו של הסכם זה. ערבות הביצוע על פי הנוסח המצורף למסמכי המכרז.
- 10.3 אין בגובה הערבות כדי לשמש כל הגבלה או תקרה להתחייבויותיו של הקבלן.
- 10.4 אין בחילוט הערבות על פי האמור בסעיף זה לעיל כדי לגרוע מכל זכות של המועצה לתבוע פיצויים נוספים ומשלימים בגין הנזקים אשר ייגרמו לה בפועל כתוצאה מן ההפרה או מכל תרופה אחרת המגיעה לה על פי חוזה זה או על פי כל דין בשל הפרת החוזה, לרבות מכוח חוק החוזים (תרופות בשל הפרת הסכם), תשל"א-1970. חולט סכום הערבות או חלק ממנו, ימציא הקבלן ערבות חדשה או ישלים את יתרתה עד גובה סכום הערבות המקורי מיד עם דרישה מאת המועצה, אי השלמת סכום הערבות כאמור יהווה הפרה מהותית של חוזה זה ומהווה תנאי מוקדם לתשלום התמורה לספק על פי חוזה זה.
- 10.5 למען הסר ספק מובהר בזה כי הוצאות ביחס לערבות הביצוע כאמור תהיה על חשבון הקבלן בלבד.

11. תקופת ההסכם

- 11.1 תוקף ההסכם זה הוא לתקופה של 12 חודשים ממועד חתימת הסכם _____ ועד _____ ("תקופת ההסכם").
- 11.2 המועצה תהא רשאית לפי שיקול דעתה המוחלט להאריך את תקופת ההסכם לארבע תקופות נוספות בנות שנה כל אחת (להלן - "תקופת ההתקשרות הנוספת") באותם

לביצוע עבודות חפירה ובניית קברים בבתי העלמין האזוריים במטה יהודה

תנאים.

- 11.3 במקרה של התחדשות ההסכם כאמור מתחייב הקבלן לשם הבטחת התחייבויותיו לפי ההסכם המחודש הנ"ל למסור למועצה לא יאוחר מ 7 ימים מתחילת תקופת ההתקשרות הנוספת, ערבות בנקאית או הארכת הערבות הקיימת על סך של 10,000 ש"ח והערבות תהיה בתוקף עד גמר תקופת ההתקשרות הנוספת בתוספת 3 חודשים, בנוסח זהה לזה שצורף להסכם.
- 11.4 על אף האמור בכל מקום בהסכם, המועצה רשאית להביא את ההסכם לידי גמר בכל עת ומכל סיבה שהיא על ידי משלוח הודעה בכתב לקבלן 10 ימים מראש. בנוסף לאמור רשאית המועצה לצמצם או להרחיב את ההסכם, באופן שהחישוב לתשלום ייערך בהתאם לשינויים, על בסיס הצעת הקבלן.
- 11.5 הובא ההסכם לידי גמר לפני תום תקופת ההסכם, תשלם המועצה לקבלן בעד אותו חלק משרותי הקבלן שניתנו על ידיו עד להבאת ההסכם לידי גמר וזאת לסילוק גמור ומוחלט של שכרו. מובהר כי המועצה לא תשלם עבור עבודות שניתנו לאחר ההודעה לעיל. המנהל יקבע לפי שיקול דעתו אילו מן העבודות ניתנו להנחת דעתה של המועצה, וקביעתו תהיה סופית.
- 11.6 מבלי לפגוע בכל סעד אחר הנתון לצדדים:
- 11.6.1 הופר הסכם זה הפרה יסודית זכאי הצד הנפגע לבטל את ההסכם לאלתר;
- 11.6.2 הפר הקבלן הסכם זה הפרה שאינה הפרה יסודית, זכאית המועצה לבטל את ההסכם לאחר שניתן תחילה לקבלן התראה בכתב ומתן שבוע ימים ממועד קבלת ההתראה לתיקון ההפרה לשביעות רצון המנהל;
- 11.6.3 מוסכם כי כל אחד מן המקרים הבאים ייחשב להפרה יסודית של ההסכם:
- 11.6.3.1 במידה והקבלן הינו תאגיד/חברה - מינוי של מפרק או מפרק זמני.
- 11.6.3.2 במידה והקבלן הינו תאגיד/חברה - מינוי כונס נכסים או כונס נכסים ומנהל לחברה או לחלק מרבי מערך נכסיה.
- 11.6.3.3 הפרה של ההסכם בנסיבות אשר ניתן להניח לגביהן שאדם סביר לא היה מתקשר בהסכם אילו ראה מראש את ההפרה ותוצאותיה.
- 11.6.3.4 בהתקיים נסיבות אחרות אשר לפי ההסכם מזכות את המועצה או את המנהל לבטל את ההסכם או נסיבות אחרות אשר יש בהן משום הפרה יסודית.
- 11.6.3.5 כשיש בידי המועצה הוכחות להנחת דעתה שהספק מתרשל בביצוע החוזה לאחר שהתראה בכתב לספק לא נתנה תוצאות רצויות.
- 11.6.3.6 כשיש בידי המועצה הוכחות להנחת דעתה שהספק או אדם אחר בשמו של הספק נתן או הציע לאדם כלשהו שוחד, מענק, שי או טובת הנאה כלשהיא בקשר לחוזה או לכל דבר הכרוך בביצוע החוזה.
- 11.6.4 במקרה של פטירת הקבלן, במידה והקבלן אינו תאגיד/חברה, יובא ההסכם לידי גמר.
- 11.7 הובא ההסכם לידי גמר (בין אם בוטל ובין בדרך אחרת) או הופסק ביצוע ההסכם או צומצם והכל לפי תנאי ההסכם, יהיה הקבלן מנוע מלתבוע תביעה כלשהי נגד המועצה ו/או נגד המנהל בגלל הבאת ההסכם לידי גמר או הפסקת ביצועו, והקבלן לא יהיה זכאי לתבוע פיצוי או תשלום כלשהו בעד נזק, פגיעה במוניטין או הפסד העלולים להיגרם לו עקב הבאת ההסכם לידי גמר או הפסקת ביצועו, למעט השכר אשר ביצע בפועל עד למועד הפסקת ההסכם בכפוף לאישור המנהל.
- 11.8 מבלי לגרוע מזכויותיה של המועצה לפי ההסכם, באם הובא ההסכם לידי גמר לפי תנאי ההסכם, תהיה המועצה רשאית למסור את המשך מתן העבודות לאדם אחר.

לביצוע עבודות חפירה ובניית קברים בבתי העלמין האזוריים במטה יהודה

11.9 למען הסר ספק, אין באמור בהסכם כדי לפגוע בזכות המועצה להשתחרר מן ההסכם, במידה וצרכים ציבוריים יחייבו זאת ו/או יצדיקו זאת. במקרה כזה יחולו ההוראות הקבועות בדין להשתחררות רשות ציבורית מהתחייבותיה.

11.10 עם תום ההסכם או ביטולו מתחייב הקבלן להוציא מן המתקן וסביבתו את כל המכשירים, המכונות, הציוד, החומרים והחפצים השייכים לו או למועסקיו או מי מטעמו או שהובאו לשם על ידו או על ידם, אך למועצה תהיה זכות עיכובן עליהם בגין כל חוב שעודו חב לו.

12. הסבת ההסכם

12.1 הקבלן לא יסב לאחר את ההסכם או כל חלק ממנו וכן לא יעביר או ימסור או ישעבד או ימשכן או יעניק או ימחה לאחר כל זכות או חובה או התחייבות לפי ההסכם במישרין או בעקיפין.

12.2 העברה, הסבה, המחאה, מסירה, הענקה, מישכון או שיעבוד שנעשו בניגוד לסעיף זה ייחשבו כבטלים מעיקרם וכאילו לא נעשו, ובנוסף לכך יהיו הפרה יסודית של ההסכם.

12.3 המועצה רשאית להעביר ו/או להסב כל אחת מזכויותיה ומהתחייבותיה ו/או את כולן, לכל אדם, מכל סיבה שהיא, לפי שיקול דעתה המוחלט של המועצה.

12.4 הקבלן מתחייב להעסיק מועסקים במספר מספיק למילוי התחייבותיו ובמקרה חריג של היעדרות מועסק אחד או יותר, מחובת הקבלן לדאוג למציאת מחליף על חשבונו, לצורך כך רשאי הקבלן להעסיק ו/או להתקשר עם כל אדם, ובתנאי שהדבר לא יפגע בהתחייבות מהתחייבותיו האחרות על פי ההסכם, לרבות אחריותו למתן השירותים.

13. הוראות בטיחות

13.1 על המפעיל לפעול במילוי התחייבותיו נשוא הסכם זה תוך הקפדה על כללי הבטיחות והבטחון, לרבות כללי הבטיחות בעבודה, ולשמור על רווחתם שלומם ובריאותם של עובדיו, עובדי המועצה, לקוחות המזנון, וכל אדם ו/או גוף שהוא, ולקיים את כל הוראות ונהלי הבטיחות הנדרשים לשם כך ובהתאם להוראות הממונה על הבטיחות במועצה.

13.2 המפעיל מתחייב לאתר ולוודא מהם הסיכונים הקיימים במקום ביצוע העבודה וסביבתו עקב ביצוע העבודות, בין היתר בהקשר לטיב העבודות, התהליכים, המבנים, הציוד והחומרים אשר הינם בשימוש, ידאג לנקיטת אמצעי הבטיחות המתחייבים לשמירת שלום הציבור וידיריך את עובדיו בהתאם לפני תחילת העבודה.

13.3 מבלי לפגוע באמור לעיל, על המפעיל חלה החובה לכסות פתחים, לסמן באופן בולט ובשלטי אזהרה מתאימים ומובנים מפגעים וסיכונים שונים הקיימים ו/או הנוצרים במהלך הפעלת המזנון ו/או ביצוע העבודות, העלולים להוות סיכון לגופו ו/או לרכושו של מאן דהוא, לגדר לבטח (בהתאם להוראות פקי הבטיחות) מכונות, חומרים, ציוד ותהליכי עבודה מסוכנים ולנקוט בכל האמצעים הדרושים למניעת התלקחות חומרים, למניעת התפשטות בערה וכן לכיבוייה.

13.4 הקבלן מתחייב לוודא ולנקוט בכל האמצעים הדרושים על מנת שהציוד וכלי העבודה המצויים בשימוש במסגרת הסכם זה יהיו באיכות טובה, במצב טוב ותקין, ללא פגמים או ליקויים העלולים לסכן מאן דהוא, וכי ישמשו אך ורק למטרה לשמה הם מיועדים.

13.5 במקרה בו התרחשה תאונה ו/או מפגע אשר גרם ו/או עלול היה לגרום לפגיעה בגופו ו/או ברכושו של מאן דהוא מתחייב הקבלן לדווח על המקרה באופן מיידי לממונה על הבטיחות במועצה, וכן למנהל מטעם המועצה כהגדרתו בהסכם זה.

13.6 במידה וימצא הממונה על הבטיחות במועצה, בהתאם לשיקול דעתו הבלעדי, כי הקבלן מפר או הפר התחייבות כלשהיא מהתחייבותיו נשוא הסכם דן, תוכל המועצה באמצעות המנהל ליתן התראה בנוגע לאמור למפעיל. היה והמפעיל לא תיקן ההפרה כנדרש תוך 7 ימים ממועד קבלת ההתראה, תוכל המועצה באמצעות המנהל, ועל פי הנחיות הממונה על הבטיחות ושיקול דעתו להפסיק את התקשרותה עם המפעיל על פי הסכם זה, ומועד סיום ההתקשרות יהיה מועד קבלת ההודעה כל זאת מבלי לגרוע מכל

לביצוע עבודות חפירה ובניית קברים בבתי העלמין האזוריים במטה יהודה

סעד אחר העומד לרשות המועצה על פי הסכם זה.

14. אחריות לנזקים

- 14.1 הקבלן יהא אחראי בלעדית לכל אובדן, נזק או קלקול לגוף או ציוד מכל סוג ותאור הנמצא בשימוש בקשר עם ביצוע העבודות, והוא פוטר את המועצה ו/או עובדיה ו/או כל אדם הנמצא בשרותה, מכל אחריות לכל אובדן ו/או נזק לרכוש או גוף כאמור.
- 14.2 הקבלן יהיה אחראי עפ"י כל דין כלפי המועצה ו/או כלפי העובדים המועסקים על ידה ו/או כלפי צד ג' כלשהו לכל נזק לגוף או לרכוש או נזק אחר מכל סוג שהוא שייגרם להם כתוצאה ממתן השירותים.
- 14.3 הקבלן יהיה אחראי כלפי המועצה לכל נזק ו/או תקלה ו/או אובדן אשר יגרמו לרכוש ו/או לציוד שלה ו/או צד ג' כלשהו עקב מעשה או מחדל, טעות ו/או השמטה, של הקבלן ו/או עובדיו ו/או כל מי שפועל מטעמו, תוך כדי טעות ו/או השמטה, של הקבלן ו/או עובדיו ו/או כל מי שפועל מטעמו, תוך כדי ביצוע העבודות או בקשר אליהם.
- 14.4 הקבלן מתחייב לשפות את המועצה ו/או את עובדיה ו/או כל הפועל מטעמה בגין כל אחריות שתוטל עליהם ו/או כל סכום שיחויבו לשלם בגין מקרה שהאחריות לגביו מוטלת על הקבלן מכוח האמור לעיל, לרבות הוצאות משפט ושכ"ט עו"ד, וזאת עפ"י דרישתם הראשונה בכתב.
- 14.5 מוסכם בזה בין הצדדים כי האחריות הבלעדית עבור ביצוע העבודות המוטלות על הקבלן בהסכם תחול על הקבלן ולפיכך אישוריה של המועצה בקשר לביצוע השירותים על פי הסכם זה, לא ישחררו את הקבלן מאחריותו המקצועית המלאה ואין בכך כדי להטיל על המועצה ו/או מי מטעמה אחריות כלשהי לטיב או כשרות או איכות השירותים.
- 14.6 הקבלן מצהיר כי הוא יהיה אחראי בעת ביצוע העבודות עפ"י הסכם זה על ידי עובדיו עבור כל אובדן ו/או נזק שייגרם לציוד ו/או לחפץ כלשהו לרבות רכוש המועצה, במקום בו מבוצעות העבודות וזאת עקב רשלנות ו/או מחדל כלשהו על עובדיו וכ"א מהם והוא ישפה את המועצה על כל נזק שייגרם.
- 14.7 למען הסר כל ספק, מוסכם בזה בין הצדדים ומודגש בזה כי אחריות הקבלן עצמו וכן עובדיו ו/או מועסקיו לקיום הוראות הסכם זה ותנאיו הינה יחד ולחוד וכי הפרת הסכם זה אחד מיחיד העובדים ו/או המועסקים הינה כדין הפרת ההסכם הקבלן.

15. ביטוח

- 15.1 מבלי לגרוע מאחריות הקבלן על פי הסכם זה ו/או על פי כל דין מתחייב הקבלן לערוך במשך כל תקופת ההסכם, על חשבונו, על פי שיקול דעתו את הביטוחים המתאימים לכיסוי אחריותו כאמור, ובלבד שלא יפחתו מהביטוחים, גבולות האחריות והתנאים המפורטים בטופס האישור על קיום ביטוחים, **נספח ב'** להסכם זה, המהווה חלק בלתי נפרד הימנו (להלן: "**טופס האישור על קיום ביטוחים**") ולהחזיקם בתוקף כל עוד קיימת כלפיו אחריות שבדין.
- 15.2 הקבלן מתחייב להמציא למועצה במועד החתימה על הסכם זה את טופס האישור על קיום הביטוחים כשהוא חתום המבטח מטעמו. הקבלן ישוב וימציא, בתום כל תקופת ביטוח במשך כל זמן חלותו של הסכם זה, טופס אישור על קיום ביטוחים תקין, וזאת ללא צורך בקבלת דרישה כלשהי המועצה, המצאת טופס אישור על קיום ביטוחים תקין כאמור- מהווה תנאי יסודי בהסכם זה.
- 15.3 הקבלן מתחייב לשמור ולקיים את כל הוראות פוליסות הביטוח כלשונו, ומבלי לפגוע בכלליות האמור. לשמור על כל הוראות הבטיחות והזהירות הנכללות בפוליסות הביטוח.
- 15.4 הפר הקבלן את הוראות הפוליסות באופן המפקיע את זכויות המועצה על פי הפוליסות, יהיה הקבלן אחראי לנזקים באופן מלא ובלעדיו, מבלי שתהיה לו טענה כלשהי כלפי המועצה על כל נזק כספי ו/או אחר שייגרם לו עקב זאת.
- 15.5 הקבלן יהיה אחראי במלואם לנזקים בלתי מבוטחים אשר האחריות עליהם מוטלת עליו

לביצוע עבודות חפירה ובניית קברים בבתי העלמין האזוריים במטה יהודה

מכוח סעיפי הסכם זה, לרבות נזקים שהם מתחת לסכום ההשתתפות העצמית.

15.6 אין בעריכת הביטוחים כאמור לעיל כדי לגרוע מכל זכות ו/או סעד ו/או תרופה המוקנית למועצה כנגד הקבלן על פי ההסכם ועל פי כל דין, ואין בהם כדי לשחרר את הקבלן מהתחייבויותיו לפי הסכם זה.

16. מינוי מנהל פרויקט ומנהלי עבודה מטעם הקבלן

16.1 הקבלן מתחייב למנות מנהל פרויקט ("מנהל פרויקט") מטעמו כמפורט בנספח (ג) להסכם. מנהל הפרויקט יהיה זמין לקריאות המועצה ויהיה אמון על פיקוח ואופן מתן השירותים ויהיה אחראי הן על הנושאים המקצועיים והן על הנושאים הלוגיסטיים בקשר עם מתן השירותים וביצוע העבודות על ידי הקבלן וכן יבטיח את מתן השירותים וביצוע העבודות לשביעות רצון המועצה.

17. התמורה לה זכאי הקבלן

17.1 עבור התחייבויותיו של הקבלן בהסכם, יהיה הקבלן זכאי לתמורה לפי התעריפים המפורט בנספח ועל פי הצעת המחיר שהגיש למכרז או לחילופין יחולו התעריפים עליהם הסכימו הצדדים להסכם זה לאחר זכיית הקבלן במכרז, וכמפורט בהזמנה (להלן: "התעריף"). התעריף כאמור מתייחס לביצוע עבודה קומפלט ליחידת קבר כמפורט במפרט הטכני אשר צורף למכרז.

17.2 המועצה תוציא לקבלן הזמנות עבודה חתומות כדין על ידי מורשי החתימה במועצה (ראש מועצה וגזבר) מעת לעת על פי צורכי המועצה. מובהר בזאת כי הקבלן לא יהיה זכאי לכל תמורה ללא הזמנת עבודה שתוצא לו מראש עבור כל עבודה, ולקבלן לא תהיה כל טענה ו/או תביעה ו/או דרישה למועצה בגין כך.

17.3 תנאי תשלום שוטף + 80 יום.

17.4 התמורה המפורטת בנספח כוללת כל מס, אגרה, היטל וכל רכיב תשלום מכל מין וסוג שהם. המועצה רשאית לנכות מן התמורה המגיעה לקבלן את המסים שחובה לנכותם מקבלן עצמאי לפי כל דין.

17.5 הוציא הקבלן מכל סיבה שהיא הוצאות כלשהן בקשר עם ביצוע הסכם זה, אשר המועצה לא התחייבה להחזיר לפי ההסכם, לא יהיה הקבלן זכאי לבקש מן המועצה החזרתו, והקבלן מוותר וויתור מוחלט ובלתי חוזר על כל טענה או תביעה בקשר לכך.

17.6 הקבלן מצהיר כי התמורה המשולמת לו על פי הוראות הסכם זה הינה הוגנת, מתאימה סופית ומוחלטת ובכלל זה לא ישולמו הפרשי הצמדה למדד כלשהו או התייקרויות מכל סוג שהוא והתמורה לא תשתנה מכל עילה וסיבה שהיא, אלא לפי הוראות ההסכם המפורשות, וכי ידוע לו כי התמורה כוללת את כל ההוצאות הכרוכות בביצוע העבודות, לרבות הובלת המועסקים מטעמו, ביטוחם ותשלום שכרם, הוצאות בגין ביצוע עבודות חפירה, חציבה, כיסוי וכל העבודות בקשר עם הנחת הקבר עד לאישור סופי של המנהל.

18. נהלי התשלום לקבלן

18.1 הקבלן יעביר למנהל מדי חודש חשבונית מס כדין ולה מצורפת דו"ח פירוט העבודות שביצע הקבלן לפי ההסכם ומועדיהם, והעתק מיומן העבודה בהתאם לדרישה (להלן: "הדו"ח").

18.2 החשבונית והדו"ח יועברו לאישור המנהל מטעם המועצה. לא הוגש דו"ח במועד הנ"ל, יוגש הוא בכל מועד מאוחר יותר ואולם מוסכם כי במקרה זה יהיה הקבלן זכאי לתשלום ללא שיערוך או ריבית כלשהם, אלא לפי הסכום הנומינלי שהיה מגיע לו שולם במועד.

18.3 המנהל יבדוק את הדו"ח ואת החשבון שהעביר אליו הקבלן ויפעל כדלקמן, בתוך 14 ימים מיום קבלתם:

18.3.1 סבר המנהל כי העבודות שניתנו בפועל תואמים את האמור בחשבון שהגיש הקבלן וכי העבודות שבוצעו בפועל עמדו בכל תנאי ההסכם וכי הקבלן זכאי לפי

לביצוע עבודות חפירה ובניית קברים בבתי העלמין האזוריים במטה יהודה

ההסכם לתמורה האמורה בחשבונית, יאשר המנהל את החשבונית ויעבירה לגזברות לביצוע התשלום.

18.3.2 סבר המנהל כי העבודות שניתנו בפועל לא עמדו בתנאי ההסכם (להלן: "הפגם"), יודיע על כך לקבלן וייתן לו ארכה בת 14 יום לתיקון הפגם המונע את אישור החשבונית. לא תוקן הפגם, לדעת המנהל, אף לאחר ההארכה, לא יהיה הקבלן זכאי לכל שכר עבור העבודות שנפל בהם פגם לדעת המנהל, ויראו בקבלן כאילו הפר את ההסכם הפרה יסודית. אין באמור בסעיף משנה זה כדי לגרוע מכל סעד אחר הנתון למועצה לפי הסכם זה ולפי כל דין.

18.3.3 סבר המנהל כי היה פגם, והפגם תוקן לשביעות רצונו בתוך תקופת ההארכה, יאשר את החשבונית.

18.3.4 סבר המנהל כי היה פגם, והפגם מתייחס רק לחלק מן העבודות המפורטות בחשבונית, ואולם הפגם לא תוקן בתוך תקופת ההארכה, יאשר המנהל רק את אותם חלקים בחשבונית המתייחסים לעבודות אשר לא נפל בהם פגם, ויתקן את החשבונית כך שהסכום הנקוב בה יהיה התמורה אשר המנהל סבר כי הקבלן זכאי לה בהתאם להסכם לפי אותו חלק מן העבודות אשר המנהל אישר. יראו את החשבונית המתוקנת כאילו תוקנה בהסכמת הקבלן, ואולם אין די בכך כדי למנוע מהקבלן להעלות טענות כאילו הוא זכאי לסכום גבוה מזה הנקוב בחשבונית המתוקנת.

18.3.5 על אף האמור לעיל, באם סבר המנהל כי קיים פגם אך ורק בסכום הנקוב בחשבונית, רשאי המנהל לתקן את החשבונית ולקבוע בה את הסכום אשר המנהל סבור כי הקבלן זכאי לו בהתאם להסכם ולפי הדו"ח. יראו את החשבונית המתוקנת כאילו תוקנה בהסכמת הקבלן, ואולם אין די בכך כדי למנוע מן הקבלן להעלות טענות כאילו הוא זכאי לסכום גבוה מזה הנקוב בחשבונית המתוקנת.

18.4 אין באישור החשבונית על ידי המנהל כדי להוכיח את נכונותה או את עמידת השירותים המופיעים בה בתנאי ההסכם. ניתן אישור המנהל אף שנפל פגם וטרם שילמה המועצה בגין החשבונית, רשאית המועצה שלא לפעול בהתאם לסעיף זה, כאילו לא אישר המנהל את החשבונית. ניתן אישור המנהל אף שנפל פגם, והמועצה שילמה את החשבונית, חייב הקבלן להשיב למועצה את התמורה שקיבל בגין אותה חשבונית, ויראו בתמורה זו חוב של הקבלן למועצה לפי ההסכם.

18.5 התמורה בגין החשבונית (או חלק ממנה) שאישר המנהל תשולם לקבלן עד 90 יום מיום אישור החשבונית (או חלק ממנה) על ידי המנהל.

18.6 המועצה רשאית לקזז חובות שחייב לה הקבלן, בין לפי ההסכם ובין מכל עסקה או סיבה אחרת, מכל תשלום שישולם על ידו לקבלן.

18.7 המועצה תהא רשאית לעכב תשלום סכומים כלשהם שיגיעו ממנה לקבלן על פי ההסכם אם הפסיק הקבלן ו/או מועסקיו ו/או מי מטעמו את ביצוע העבודות בניגוד להסכם וכל עוד לא פעל הקבלן ו/או מועסקיו ו/או מי מטעמו בעניין זה בהתאם לנדרש על פי ההסכם. סכומים שתשלומם עוכב כאמור לא יישאו הפרשי הצמדה, הפרשי שער או ריבית, לא יעודכנו ולא ישוערכו.

18.8 הקבלן ידאג כי על כל יום בו ניתנו בפועל עבודות, יקוים יומן עבודה, תוך פירוט שעות ההגעה והיציאה של המועסקים וחתימת המפקח מטעם הקבלן והמנהל או מי שהוסמך לכך מטעמו. העתקי יומן העבודה יומצאו עם החשבון, וללא צירופם לא יהיה הקבלן זכאי לתשלום כלשהו.

18.9 מוסכם בזאת כי הסכום שהמועצה משלמת לקבלן אינו מהווה משכורת או שכר עבודה, אלא תמורה עבור מתן השירותים המתבצעים על ידי הקבלן בהיותו קבלן עצמאי ובלתי תלוי ולא קיימים יחסי עובד ומעביד בין הקבלן למועצה.

19. אופן העברת הודעות לצדדים

19.1 הצדדים רשאים להעביר הודעות בכל הנוגע להסכם ולביצועו בדרכים הבאות:

לביצוע עבודות חפירה ובניית קברים בבתי העלמין האזוריים במטה יהודה

- 19.1.1 משלוח הודעה בדואר רשום לכתובתו של הנמען.
- 19.1.2 מסירת ההודעה באמצעות שליח למנהל (באם המועצה היא הנמענת) או למשרדי הקבלן המצוינים בכתובתו (באם הקבלן הוא הנמען). על השליח לקבל אישור בכתב על מסירת ההודעה.
- 19.2 הודעה שהועברה באחת הדרכים האמורות בסעיף משנה 19.1 לעיל, תחשב כאילו נתקבלה על ידי הנמען -
- 19.2.1 כעבור 72 שעות מעת שנשלחה בדואר רשום לפי סעיף משנה 19.1.1
- 19.2.2 מיד עם מסירת ההודעה על ידי שליח וקבלת אישור בכתב על המסירה, כאמור בסעיף משנה 19.2.2.
- 19.3 כתובות הצדדים בכל הנוגע להסכם ולביצועו הן כנקוב במבוא להסכם.
- 19.4 אין באמור בסעיף זה כדי למנוע מן הצדדים להעביר הודעות בינם בכל אופן אחר עליו יוסכם.
- 19.5 סעיף זה חל רק על הודעות בכתב. מקום בו נקבע בהסכם כי ניתן להעביר הודעה בעל פה או בהתנהגות, ניתן להעביר את ההודעה באופן סביר.
20. לבית המשפט **בירושלים** יהא סמכות שיפוטית ייחודית ובלעדית בכל הקשור להסכם זה. למען הסר ספק, מובהר בזאת, כי לקבלן אין זכות להורות כיצד והיכן יתבררו מחלוקות שיהיו, אם יהיו, אלא זכות זו מוענקת באופן בלעדי ומוחלט רק למועצה.

ולראיה באו הצדדים על החתום:

החותמים מטעם הצדדים מצהירים בזאת כי חתימתם מחייבת לפי כל דין את הצדדים שבשםם חתמו וכי הוסמכו לחתום על ההסכם. הצהרה זו הינה מאושיות ההסכם, ואי נכונותה תגרום להסכם להיות בטל מעיקרו.

הקבלן

המועצה

נספח א' להסכם

נוסח ערבות ביצוע

לכבוד

המועצה האזורית מטה יהודה

מצ"ב כתב ערבות בנקאית מס' _____ של _____ בנק _____ על פיו הננו ערבים כלפיכם ערבות מוחלטת ובלתי מותנת בכל תנאי לסילוק כל סכום שתדרשו מאתנו עד לסך כולל של 10,000 ₪, המגיע או העשוי להגיע לכם מאת: _____ שייקרא להלן "החייב", בקשר עם מכרז מס' 02/2025 לביצוע עבודות חפירה ובניית קברים עבור המועצה האזורית מטה יהודה.

סכום זה יהיה צמוד למדד המחירים לצרכן כפי שהוא מתפרסם מפעם לפעם ע"י הלשכה המרכזית לסטטיסטיקה ולמחקר כלכלי, בתנאי ההצמדה שלהלן:

"המדד היסודי" לעניין ערבות זו, יהא מדד האחרון הידוע במועד חתימת ההסכם שהתפרסם ב - 15 לחודש שלאחריו (או בסמוך למועד זה), בשיעור _____ נקודות.

"המדד החדש" לעניין ערבות זו, יהא המדד שיפורסם לאחרונה וקודם לקבלת דרישתכם על פי ערבות זו.

הפרשי ההצמדה לעניין ערבות זו יחושבו כדלהלן: אם יתברר כי המדד החדש עלה לעומת המדד היסודי, יהיו הפרשי ההצמדה הסכום השווה למכפלת הפרש בין המדד החדש לבין המדד היסודי בסכום הערבות, מחולק במדד היסודי. אם המדד החדש יהיה נמוך מהמדד היסודי, נשלם לכם את הסכום הנקוב בדרישתכם עד לסכום הערבות, כולל כל הפרשי הצמדה.

אנו נשלם לכם מיד לאחר קבלת דרישתכם בכתב שבה יצוין בפירוט הסכום הנדרש כמפורט להלן וזאת מבלי שתהיו חייבים לבסס דרישתכם או לדרוש תחילה מאת החייב בתנאי שהסכום הכולל שיהא עלינו לשלם על פי ערבותנו זו לא יעלה על סך 10,000 ₪.

ערבות זו תישאר בתוקפה עד ערבות זו תישאר בתוקפה 15 חודשים ממועד חתימה על ההסכם.

כל דרישה על פי ערבות זו, צריכה להתקבל על ידינו בכתב לא יאוחר מהמועד הנ"ל. ערבות זו אינה ניתנת להעברה ו/או להסבה בכל צורה שהיא.

חתימה וחותמת הבנק

נספח ב' להסכם

אישור קיום ביטוחים

לכבוד _____

המזמין (_____)

א.ג.,

נספח ג' להסכם

טופס מינוי מנהל עבודה/פרויקט מטעם הקבלן

לכבוד,

המועצה האזורית מטה יהודה

1. להבטחת ביצוע העבודות ומתן השירותים במסגרת מכרז _____ ולהבטחת רמה מקצועית גבוהה, הכל בהתאם למסמכי מכרז פומבי מס' 02/2025 ביצוע עבודות בניית קברים בבתי עלמין במטה יהודה (להלן: "מכרז/ההסכם") ובהתאם לכל תקן מתאים, הנני ממנה כמנהל פרויקט מטעמי את מר _____

ת.ז. _____ שכתובתו: _____ (להלן: "מנהל הפרויקט")

2. תפקידו של מנהל הפרויקט להיות אחראי על ניהול ופיקוח על אופן ביצוע העבודות נשוא ההסכם, בהתאם למפורט במסמכי המכרז ובמפרטים הטכניים אשר צורפו למכרז יהיה נוכח בעת העבודה באתר ויוודא כי השירותים והעבודות הנדרשים במסגרת הסכם זה מתנהלים לשביעות רצונה המלא של המועצה.

3. מנהל הפרויקט מטעמי ישמש כאיש הקשר של הקבלן מול המועצה, הגורמים המקצועיים בה והמחלקות השונות בה, בכל עניין הנוגע למתן השירותים וביצוע העבודות נשוא הסכם זה.

4. ידוע לי שלמינוי מנהל פרויקט מטעמי דרוש אישור של המנהל מטעם המועצה, ולמועצה יש זכות לדרוש, בכל עת, את החלפת מנהל פרויקט ללא זכות ערעור מטעמי.

5. אני מתחייב שמנהל הפרויקט מטעמי יהיה בקשר רציף עם הגורמים האחראים בכל אתרי העבודה לצורך קבלת הנחיות ותגובות לגבי הביצוע, ולצורך קבלת דיווח שוטף, במשך 24 שעות ביממה, ולמטרה זו אצייד אותו, על חשבוני, במכשיר טלפון סלולרי.

6. הנני מתחייב להקצות לו רכב על חשבוני, לצורכי פיקוח על ביצוע עבודות נשוא ההסכם.

7. במקרה ומנהל הפרויקט יחדל להיות מועסק על ידי, מכל סיבה שהיא, אני מתחייב להעסיק מיידית, מנהל פרויקט אחר, שיאושר ע"י המועצה.

8. הוראות והודעות, שיועברו למנהל הפרויקט מטעמי, ע"י המנהל ו/או המפקח מטעם המועצה, יחשבו כאילו ניתנו לי ישירות ויחייבו אותי לכל דבר ועניין בהתאם לאמור בכל מסמכי המכרז.

שם הקבלן/החברה/ תאגיד/ שותפות: _____

שם בעל זכות החתימה: _____ חתימה: _____

שם בעל זכות החתימה: _____ חתימה: _____

חותמת הקבלן: _____

מסמך ג' למכרז

מפרט דרישות מקצועיות והצעת מחיר

המועצה מבקשת בזאת הצעה לביצוע חפירה ובניית קברים, עפ"י המפרט כדלקמן:

מס' הקברים לביצוע: עד 150 קברים ליחידת קבר אחת לשנה

ועד 150 קברים ליחידת קבר כפול.

מובהר בזאת כי המועצה תהיה רשאית להרחיב ו/או לצמצם את כמות הקברים לביצוע, מבלי שלקבלן הזוכה תהיה טענה כלשהי בעניין זה.

האתר: בתי עלמין אזוריים: נס הרים, גיזו, גפן-תירוש, שריגים.

ככל שתידרש עבודה בבתי עלמין יישוביים אזי יחול התעריף הניתן למועצה והעבודה תתבצע עבור היישוב על פי הנהלים הקיימים ביישוב.

הצעת המחיר של הקבלן תהיה לביצוע קומפלט של העבודה כולל מע"מ ליחידת קבר אחת וליחידת קבר כפול

לביצוע עבודות חפירה ובניית קברים בבתי העלמין האזוריים במטה יהודה

עבור יחידת קבר אחת:
להלן המפרט הטכני:

1. אספקת קבר קומפלט במידות :
אורך – 2.20 מטר, רוחב – 0.90 מטר, גובה (עומק) – 0.90 מטר.

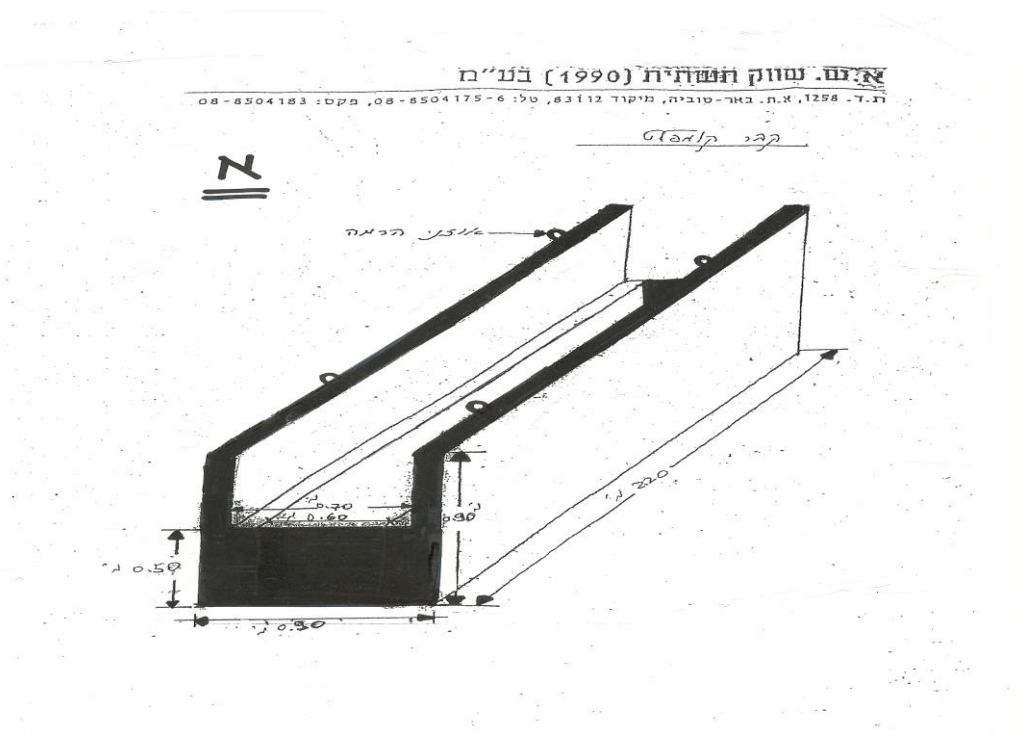

2. העבודה כוללת:

- א. חפירה וחציבה.
- ב. פינוי עודפי אדמה מהמקום לאתר פסולת מורשה.
- ג. כיסוי הקבר במלואו בחול ים.
- ד. אספקה והנחת קברים טרומים, כדוגמת קבר טרומי המיוצר בא.ש. שיוק תשתית בע"מ (עפ"י התרשים המצ"ב – מסומן באות א') או שווה ערך.
- ה. יש לקבל אישור למפרט בית החרושת, ממנהל מח' הנדסה ומנהל מח' שרותי דת במועצה, לפני קניית הקברים.
- ו. הכנת מרצף מבטון, להכנה למצבות (תבניות קבורה), כולל רשת ברזל קוטר 12 כל 20 ס"מ, בהתאם לתרשים המופיע מטה.

מפרט למרצף בטון תבניות קבורה



הצעת הקבלן ליחידה כולל מע"מ

- ז. פריקסט מבטון ב 300 עם רשת ברזל קוטר 6 כל 20 ס"מ במידות 67/40/5 ס"מ.

הצעת הקבלן ליחידת קבר אחת _____ ש"ח כולל מע"מ –
60% משוקלל מהמחיר.

עבור יחידת קבר כפול:
להלן המפרט הטכני:

1. אספקת קבר כפול קומפלט במידות: אורך – 2.36 מטר, רוחב – 0.98 מטר, גובה (עומק) – 1.42 מטר.

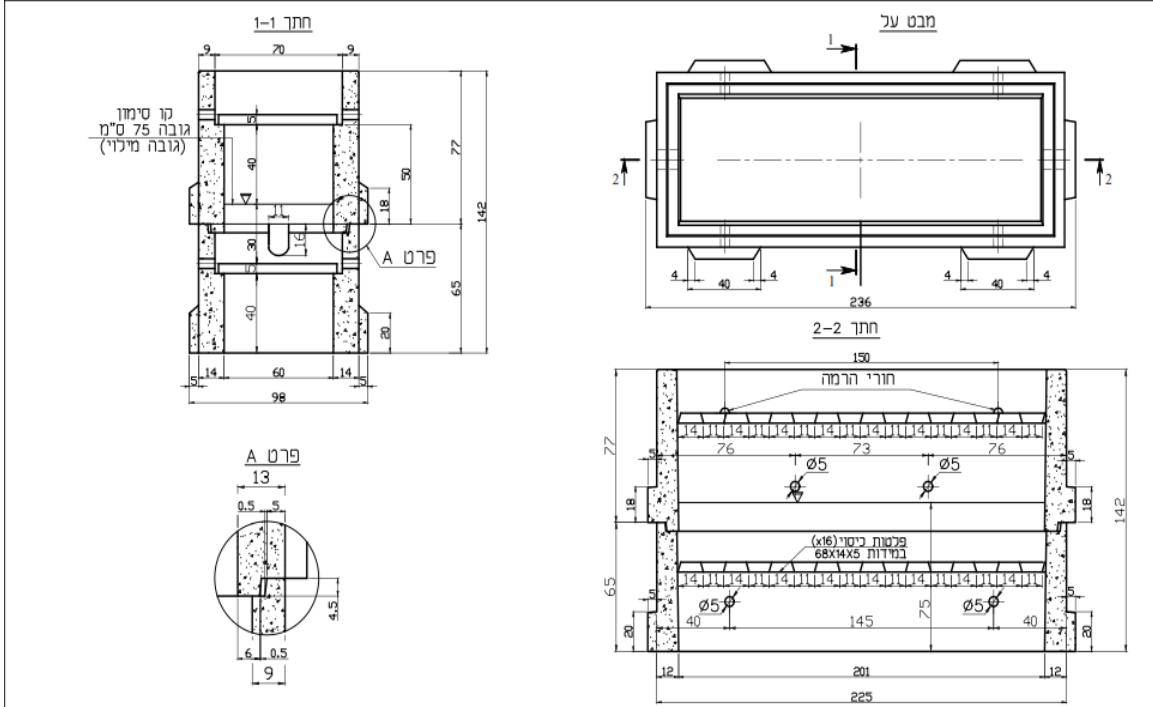

2. העבודה כוללת:

- א. חפירה וחציבה.
- ב. פינוי עודפי אדמה מהמקום לאתר פסולת מורשה.
- ג. כיסוי הקבר במלואו בחול ים כולל שכבה של 5 ס"מ בין קבר עליון לתחתון ובמפלס התחתון.
- ד. אספקה והנחת קברים טרומים, כדוגמת קבר טרומי המיוצר בולפמאן תעשיות בע"מ (עפ"י התרשים המצ"ב) או שווה ערך.
- ה. יש לקבל אישור למפרט בית החרושת, ממנהל מח' הנדסה ומנהל מח' שרותי דת במועצה, לפני קניית הקברים.
- ו. הכנת מרצף מבטון, להכנה למצבות (תבניות קבורה), כולל רשת ברזל קוטר 12 כל 20 ס"מ, בהתאם לתרשים המופיע מטה.

מפרט למרצף בטון תבניות קבורה

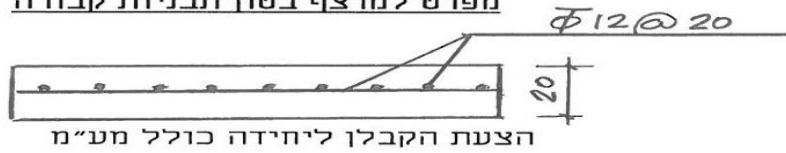

הצעת הקבלן ליחידה כולל מע"מ

- ז. אספקה והנחה של 32 פלטות כיסוי טרומיות מבטון מזוין במידות 68*14*5 (המיוצרות בולפמאן תעשיות בע"מ כמופיע בסקיצה המצ"ב) או ש"ע

הצעת הקבלן ליחידה קבר כפול _____ ש"ח כולל מע"מ –
40% משוקלל מהצעת המחיר.

נספח ג' 1 מפרט טכני המיוחד

תיאור כללי של העבודה

במסגרת מכרז/חווזה יבוצעו עבודות עפר ובניית קברים בבתי עלמין אזוריים.

אחריות למתקנים קיימים בתחום העבודה

כללי

מודגש בזאת כי באתר העובדה וסביבתו קיימים שירותים ומתקנים עיליים ותת-קרקעיים שונים כגון: קווי חשמל, טלפון, מים, ביוב, ניקוז, תאורה וכו'. לפני התחלת העבודה יודא הקבלן את מיקום השירותים הנ"ל (בין שהם מסומנים בתוכניות ובין שאינם מסומנים), על מנת למנוע פגיעה בהם. בכל מקרה יהיה הקבלן אחראי לשלמות המתקנים שבתחום העבודה, במשך תקופת העבודה. הקבלן אחראי הישיר לכל נזק שייגרם וכל הוצאות התיקונים, ישירות ועקיפות, אלו יהיו על חשבונו.

הגבלות על העברת חומרים וציוד ועל תנועת רכב שבאחריות הקבלן

הקבלן אחראי וישיא בתוצאות כל נזק שייגרם לאדם או לרכוש, העוברים בכבישים הקיימים, בגין תנועת ציוד ורכב שלו ו/או של קבלני משנה העובדים עבורו ו/או של ספקים המובילים חומרים עבורו.

הוראות בטיחות (כלים מכניים)

מבלי לגרוע מן האמור בנספחי החווזה על הקבלן למלא אחר הוראות הבטיחות הבאות:

א. הקבלן יבצע את העבודה בהתאם לכל כללי הבטיחות ויאחז בכל אמצעי הבטיחות

הנדרשים לפי החוק ולפי דרישות המועצה.

ב. על הקבלן להתקין בכלים המכניים מראות באופן של מפעיל לא יהיה שדה ראייה חסום,

שלגביו לא יוכל לראות ולהבחין בנעשה, ובאופן שתאפשרנה מפעיל שדה ראייה נרחב

ומלא אשר יכסה את סביבותיו כולל המרחב שלפניו, לצידיו ומאחוריו.

ג. על הקבלן להגן על כל הרצועות, השרשראות והגלגלים ושאר חלקים מסוכנים אחרים

באופן שיהיו מוגנים לבטח.

ד. על מפעיל הכלי להיות בעל רשיון נהיגה כנדרש על ידי החוק וניסיון מתאים בהפעלת הכלי.

ה. כל אביזרי הבטיחות הדרושים יירכשו ויותקנו ע"י הקבלן ועל חשבונו.

לביצוע עבודות חפירה ובניית קברים בבתי העלמין האזוריים במטה יהודה

1. על הקבלן לדאוג שהכלים יעברו בשיפועים סבירים למניעת התהפכות.
2. על הקבלן לבנות מעקים זמניים על המדרונות ובכל מקום שנדרש כהגנה מפני נפילת פועלים וכדי מהמפלס העליון וכן להתקין רשת למניעת נפילת חפצים אל הכביש ו/או השטח מתחת למפלס העבודות.

תנאים כלליים

משך ביצוע הפרוייקט ותכנון ההתקדמות

תשומת לב הקבלן מופנית לעובדה כי לא יותר לו להתחיל בביצוע העבודה לפני שהגיש תוכנית שלבי ביצוע ולוח זמנים כנ"ל ודאג לאשורם ע"י המפקח. המועצה לוקחת בחשבון כי הקבלן הכין לוח זמנים כנ"ל לצורך הגשת המכרז וכי תקופת ההתארגנות שלאחר קבלת צו התחלת עבודה תשמש אותו כדי להגיש ולאשר לוח זמנים זה. על הקבלן לקחת בחשבון כי לא תאושר לו כל הארכת זמן הנובעת מעיכוב בהכנה, הגשה ו/או אשרו לוח הזמנים הנ"ל, אשר תגרום לעיכוב באשור להתחיל בביצוע העבודה. לא יהיה ביצוע עבודות במועדי וחגי ישראל.

פיתוח האתר

כללי

1. ככלל, כל עבודות הפיתוח והתשתיות למיניהם יבוצעו בליווי צמוד בשטח, של מודד מוסמך מטעם הקבלן ועל חשבונו.
2. לפני החפירה על הקבלן להמציא למועצה אישור מיועץ קרקע מטעמו ועל חשבונו עבור עומק החפירה הנדרש
3. חישוב עבודות חפירה/חציבה/מילוי יתבסס על סמך מדידה לפני ואחרי של המודד המוסמך מטעם הקבלן ועל חשבונו ובנוכחות המפקח.

עבודות הכנה ופירוק

כל פירוק של חומרים הניתנים לשימוש חוזר יבוצע בזהירות מרבית והחומרים המתקבלים מן הפירוק יימסרו לידי המזמין או יאוחסנו באתר לצורך שימוש חוזר בהם. ויתר המזמין על החומר, ייחשב החומר כפסולת שפינויה מהאתר כלול במחירי היחידה של הפירוק. כל פסולת בשטח העבודה תחשב כרכוש הקבלן ועליו יהיה לסלקה מהשטח על חשבונו ועל אחריותו למקום שפך מאושר ע"י הרשויות בכל מרחק שהוא. חומרים המיועדים לשימוש חוזר על ידי הקבלן כגון מכסים של שוחות, עמודי תמרורים, שלטים גדרות וכיוצא בזה, ייחשבו כאילו נמצאו במצב תקין לפני פירוקם. חומרים שנפגעו בעת עבודת הפירוק והמיועדים לשימוש חוזר יוחלפו על ידי הקבלן ועל חשבונו. על הקבלן לנקוט בכל האמצעים הנדרשים להגנה ואבטחת החומרים המפורקים ושלמותם במשך זמן אכסונם עד למועד הרכבם מחדש מפני חבלות, גנבות וכו'. במחיר הפירוקים נכללות גם עבודות סתימת הבורות ותעלות שנוצרו עקב הפירוקים, כמפורט בסעיף 51016 במפרט הכללי.

עבודות עפר

לביצוע עבודות חפירה ובניית קברים בבתי העלמין האזוריים במטה יהודה

פרק זה מתייחס לכל הפעילות הדרושה לביצוע עבודות עפר בשטח, הידוקי מילויים, סילוק עודפי עפר כפסולת והכנת שתית. העבודה תעשה לפי המידות, הגבהים והשיפועים המסומנים בתוכניות וכמפורט במפרט ובכתב הכמויות. כל עבודות הלואי כגון: העמסה, הובלה לכל מרחק שיידרש, פריקה, פיזור ויישור החומר כלולים במחיר העבודה.

עבודות העפר יבוצעו על ידי כלים מכאניים מסוג אשר יאושרו על ידי המפקח. ליד מתקנים תת-קרקעיים, ליד קירות או גדרות, או בשטחים מוגבלים אחרים ישתמש הקבלן, במידת הצורך, בעבודות ידיים לצורך ביצוע החפירות.

מודגש בזה שהמחיר הוא אחיד עבור חפירה בקרקע מסוג כלשהו ובכלים מסוג כלשהם, לרבות השימוש בעבודת ידיים. במקומות שבהם תידרשנה עבודות עפר, ולא מסומנים הגבהים הקיימים, או במקומות שהמצב הקיים שונה מזה המסומן בתכניות, תבוצע מדידת המצב הקיים בנוכחות המפקח בטרם ביצוע עבודות העפר. מדידה זו תבוצע על ידי הקבלן ועל חשבונו. כמויות עבודות העפר ימדדו וישולמו לקבלן על בסיס מדידה זו ואישור המפקח.

לשם הסרת כל ספק עודפי החפירה בשטח שייכים למזמין. על הקבלן לפנות עודפי החפירה למקומות שפך אשר עליהם יורה המפקח ו/או לאחסנם באתר לפי הוראות הפיקוח.

עודפי חפירה ייחשבו כפסולת אך ורק על פי אישור מפורש ובכתב של הפיקוח מטעם המועצה. רואים את הקבלן כמי שביקר באתר לפני הגשת הצעתו ובדק את מבנה וסוגי הקרקע באתר. לא תוכר כל תביעה בחוסר הכרה מספקת של טיב הקרקע או טעות באבחנה וכיו"ב.

אדמת מילוי

אדמת מילוי מובא חייבת להיות במרקם דומה לאדמת המקור, וללא פסולת.

עבודות מצעים

- א. חומר המצע - מצע סוג א' בהתאם למפרט, ולפי הדרישה בכתב הכמויות.
- ב. עובי השכבות לאחר ההידוק לא יעלה בכל מקרה על 20 ס"מ (אלא אם צוין אחרת בתכנית).
- ג. ברחבות ושבילים - דרגת הציפיפות הנדרשת בכל השכבות הינה 98% מוד א.א.ש.ת.ו.
- ד. המת"ק הנדרש בכל השכבות הינו לפחות 60% במעבדה, או 40% באתר.
- ה. המדידה והתשלום עבור המצעים יהיה לפי הנפח התאורטי במ"ק, לפי התכניות, ללא ניכוי קווי הניקוז, שוחות, תאים וכו'.
- ו. העבודה כוללת אספקה ופיזור מצעים מתחת לשבילים, רחבות ועוד.

עבודות בטון יצוק באתר

1. סוג הבטונים ותנאי הבקרה
הבטון בעבודה זו יהיה מסוג ב-300 בתנאי בקרה טובים. הקבלן יקפיד על הרכב התערובת לבטון, כפי שיקבע ע"י מעבדה מאושרת. (תנאי בקרה טובים בהתאם למפורט בת"י).
2. פלדת הזיון

לביצוע עבודות חפירה ובניית קברים בבתי העלמין האזוריים במטה יהודה

פלדת הזיון תהיה ממוטות עגולים רגילים לפי ת"י 31 ות"י 893 או ממוטות מצולעים לפי ת"י 739 בהתאם למפרט בתכניות. הזיון במרצפי הבטון ו/או בקירות יבוצע מרשתות מרותכות עשויות ממוטות מצולעים משוכים בקר ו/או ממוטות בודדים בהתאם לתכניות.

3. שימוש בבטון מוכן

א. הבטון המוכן המובא לאתר יהיה כפוף לת"י 601 ולמפרט הטכני הכללי של הוועדה הבין-משרדית. כמו כן, חייב הקבלן באישורו המוקדם של המפקח לגבי המפעל שבדעת הקבלן להזמין אצלו את הבטונים.

ב. בטון בכל מתקן יהיה בעל צפיפות גבוהה שתושג בריטוט כמתואר במפרט הכללי בסעיף 02047. בכל מקרה הקבלן יחזיק באתר יותר ממרטט אחד, כגיבוי למקרה של תקלות. לא תותר יציקה ללא מרטט באתר.

ג. בכל עבודות הבטון והתבניות כלולים גם עשיית כל החורים, הפתחים, ומעברי הצנרת, קביעת אביזרי מערכות, כגון: לאינסטלציה, חשמל, תקשורת, בטיחות וכו'. קביעת ברגים, עוגנים, ביצוע זיזים, בליטות, חריצים, קטומים, מגרעות, שקעים, אפי מים, סרגלים ותעלות למיניהן וכד'. גם עבור ביצוע פתחים וחורים שלא צוינו ו/או שלא נכללו בתכניות בשלבי המכרז-לא תשולם כל תוספת.

ד. על הקבלן לבדוק את תכניות המערכות השונות ולוודא ביצוע כל הפתחים והבליטות הדרושים למעבר הצנרות והמתקנים השונים. עבודה זו היא באחריות הקבלן, ובמקרה של אי התאמה בתכניות, יש לברר עם המפקח לפני הביצוע.

ה. התבניות, התמיכות, החיזוקים וכו' יבוצעו בהתאם לתקן הישראלי ולמפרט הטכני הכללי, ובאחריות הבלעדית של הקבלן.

1. **אשפרת הבטון ברצפות**- מיד לאחר התייבשות הבטון יש לפרוס יריעות יוטה בשתי שכבות, להחזיק את משטח הבטון הרטוב למשך 7 ימים. מחיר האשפרה הנ"ל כלול במחירי רצפה.

2. **פסילת אלמנט בחלקו או בשלמותו**- כל אלמנט אשר יבוצע שלא בהתאם לתוכניות או המפרטים יפסל ויהרס, ועל הקבלן לבצעו מחדש ללא כל תוספת תשלום וללא שינוי בלוח הזמנים המקורי.

3. **כיסוי הברזל**- כיסוי הברזל באלמנטים מבטון יהיה בעובי מינימלי 3 ס"מ. שומרי מרחק ("ספייסרים") יאושרו ע"י המפקח במקום. יציקה שהזיון בה יהיה ללא שומרי מרחק, תפסל לאלתר. מחירי ה"ספייסרים" כלול במחיר הזיון.

4. הפסקות יציקה

הפסקות היציקה באלמנטים מבטון יבוצעו בצורה מסודרת ע"י הכנסת סרגלים בהתאם לתוכניות. יש לקבל אישור המפקח למיקום וצורת ההפסקה. סוג הסרגלים יוגש לאישור המפקח לפני ביצוע.