

אישור מ.איזורית מטה יהודה

בהתאם לנוהל למתן אישור לפי סעיף 9 לחוק הרשויות המקומיות (מכרזים משותפים) התשלי"ב-1972 למכרזי מסגרת שעורך ארגון או מוסד ציבורי, ובהמשך לנוהל הצעת מחיר שנערך ע"י החברה למשק וכלכלה, במסגרת מכרז מק/2/2017, הריני לאשר בזאת את ההצעה הזוכה:

שם הפרויקט: בית ספר סן סן לביא - שלב ג', צור הדסה

מספר מכרז: מק/2/2017

שם הקבלן הזוכה: מ.י. אב"ק קבלנית לביצוע גנייה קטנה

אנא העבירו אלינו חוזה לחתימה.

גזבר העיריה

מנכ"ל העיריה

14/3/18
תאריך

ג' יועץ משפטי



01 פברואר 2018
ט"ז שבט תשע"ח

לכבוד
עו"ד רועי הלר
יועמ"ש מטה יהודה

הנידון: הצעות מחיר משכ"ל להשלמת 6 כיתות בה"ס לביא צור הדסה

1. בהמשך לבקשתך, הריני להסביר כדלקמן:

1.1 הבקשות להצעות המחיר לבניית 6 כיתות בה"ס לביא צור הדסה, נמסרו לשלושה קבלנים זכיינים של משכ"ל.

1.2 בפעם הראשונה לא התקבלו תגובות מהקבלנים, לאחר בקשה שנייה התקבלה הצעה אחת ע"ס 5,378,617 ₪ של הקבלן "מרי חב' קבלנית".

1.3 הצעת המחיר כוללת עבודות פיתוח. מבדיקה מול עבודות אחרות שביצענו, נראה כי ההצעה סבירה בהחלט.

2. לטיפולך אודה.

בברכה
משה ליאון
מנהל מח' הגדסה

העתק:
יוני אלמוג – מנכ"ל חכ"ל





החברה למשק וכלכלה
של השלטון המקומי בע"מ

תאריך: 15/01/2018
טופס מס' 5

לכבוד:

משה ליאון

מחלקת הנדסה

מועצה איזורית מטה יהודה

מספר פקסי: 02-9958643

א.ג.ג.

הנדון: ריכוז הצעות מחיר לביצוע בלבד של
בית ספר סן סן לביא - שלב ג', צור הדסה - מ.איזורית מטה יהודה
במסגרת מכרז מק/2017/2

1. בהמשך לבקשתכם ובהתאם לנוהל למתן אישור לפי סעיף 9 לחוק הרשויות המקומיות (מכרזים משותפים) התשל"ב-1972 למכרזי מסגרת שעורך ארגון או מוסד ציבורי, פנינו לזוכים בפרקים הרלוונטיים במכרז שבנדון, לצורך קבלת הצעות מחיר.

2. להלן פירוט ההצעות שהוגשו:

שם הקבלן	סה"כ ההצעה
מרי חברה קבלנית לעבודות בניה בע"מ	₪ 5,378,617

מצי"ב העתק מההצעות המקוריות כפי שהועברו על ידי הקבלנים.

3. המחירים כוללים מע"מ ותשלום בגין שרותי ניהול ותיאום של החברה למשק וכלכלה בשיעור של 4.5% משווי העבודות במסגרת הפרויקט (לרבות מע"מ).
4. נא הודיעו לנו בהקדם על החלטתכם, ל
5. עם קבלת הודעתכם ישלח אליכם חוזה התקשרות ומסמכים מלווים לחתימה.
6. המועד האחרון לחתימת חוזה במסגרת הפטור למכרז זה הוא 28/5/18.
7. הערות:

בכבוד רב,
איל שרצמן
סמנכ"ל

העתק:
מירון יעקובסון - מנהל ארצי
מושיק דיין - מנהל אזור
שאול וסרמן - מנהל פרויקטים - משכ"ל

מגדל התיכון רח' הארבע 19 ת"א, טל. 03-6235252, פקס 03-5614183

אישור התקשרות לפי סעיף 9 לחוק הרשויות המקומיות (מכרזים משותפים), התשל"ב-1972

בתוקף הסמכות לפי סעיף 9 לחוק הרשויות המקומיות (מכרזים משותפים), התשל"ב-1972 שנאצלה לי, אני מאשר לרשויות המקומיות להתקשר עם הזוכים במכרז מק/2017/2 לתכנון ובניית מבני חינוך וציבור בהיקף של עד 750 מ"ר שנערך ופורסם על ידי החברה למשק וכלכלה, ובלבד שהתקיימו כל התנאים המפורטים להלן:

1. ההתקשרות תיעשה במישרין בין הרשות המקומית ובין הזוכה במכרז, על פי החוזה שנכלל במסמכי המכרז ובהתאם לתנאיו.
2. טרם ההתקשרות נקטה הרשות המקומית בהליך של בקשת הצעות מחיר, כמפורט להלן:
3. בהליך הבקשה להצעות יפנו גזבר הרשות המקומית ומנהל היחידה הרלוונטית ברשות המקומית לכל הזוכים במכרז בקטגוריה הרלוונטית. הפנייה תכלול תיאור מדויק של המוצר או השירות אותו מבקשת הרשות המקומית לרכוש לרבות מידע על כמותו ובכלל זה התכנון לביצוע וכתבי הכמויות, ועל תקופת ההתקשרות. הזוכים יתבקשו להציע מחיר למוצר או השירות הנדרשים על פי יחידות המידה שנקבעו במכרז, ובלבד שהמחיר שיציע הזוכה לא יעלה על המחיר שנקב בהצעתו במכרז.
4. גזבר הרשות המקומית ומנהל היחידה רשאים לפנות לחברה למשק וכלכלה על מנת שזו תבצע בעבור הרשות המקומית את הפנייה לזוכים. לפנייה זו יצורף כל המידע המפורט בסעיף 3 שלעיל.
5. פנו גזבר הרשות המקומית ומנהל היחידה או פנתה החברה למשק וכלכלה לזוכים וקיבלו את הצעותיהם, יועברו ההצעות לוועדה המורכבת ממנכ"ל הרשות המקומית (או מזכיר הרשות המקומית מקום שאין מנכ"ל), גזבר הרשות המקומית והיועץ המשפטי של הרשות המקומית, לקבלת החלטה בדבר ההצעה הזוכה, על פי הוראות סעיף 7 להלן.
6. לא תנהל הרשות המקומית משא ומתן עם המציעים, כולם או חלקם.
7. הרשות המקומית חייבת לבחור בהצעה הזולה ביותר שהתקבלה בהליך בקשת הצעות מחיר, והיא רשאית שלא לבחור בהצעה כלשהי.
8. הסכם בין הרשות המקומית ובין הזוכה בהתבסס על אישור לפי סעיף 9 לחוק הרשויות המקומיות (מכרזים משותפים) יכול שייחתם אך ורק בתוך תקופת תוקפו של האישור.
9. לא יחולו על התקשרות על פי אישור זה הוראות תקנה 73(7) לתקנות העיריות (מכרזים), התשמ"ח-1987, סעיף 3(7) לתוספת הרביעית לצו המועצות המקומיות (א), התשי"א-1950, וסעיף 3(7) לתוספת השנייה לצו המועצות המקומיות (מועצות אזוריות), התשי"ח-1958. חוזה כאמור לא ניתן להגדיל או להוסיף פרטים בו לאחר החתימה עליו, אלא על פי הוראותיו.
10. טרם ההתקשרות אישר היועץ המשפטי של הרשות המקומית בכתב כי ההתקשרות עונה על תנאים אלה.

התקשרות שלא תיעשה על-פי תנאים אלה תהיה התקשרות שלא כדין.
תוקף אישור זה הוא שנה מיום נתינתו.

מרדכי כהן

המנהל הכללי



התשע"ז 3/110
(2017 29/1.1.17)



החברה למשק וכלכלה
של השלטון המקומי בע"מ

11/118

תאריך:
טופס מס' 4

פרוטוקול פתיחת הצעות מחיר:

שם הרשות המקומית: מ.איזורית מטה יהודה
שם המכרז: מק/2017/2
שם הפרויקט: בית ספר סן סן לביא - שלב ג', צור הדסה
הישיבה נערכה ב: משרדי החברה למשק וכלכלה
נוכחים: סאול אורמן
אנדרס רובינשטיין
הוגשו / הצעות מחיר: 1

שם הקבלן	מחיר (כולל מע"מ ותקורה)
אוגלים בע"מ	
יתדות ניהול פרויקטים ושיפוצים בע"מ	
מרי חברה קבלנית לעבודות בניה בע"מ	5,378,617

הנ"ל כפוף לבדיקת הצעות המחיר ע"פ תנאי המכרז ובדיקת היועץ המקצועי.
הערות:

הקבלן מרי לא פלג את הצעתו ל"צור הדסה"

אוהד רוזינט:
מנהל פרויקטים
תחום בנייה

סאול אורמן
מנהל פרויקטים
תחום בנייה

תאריך: 22/11/2017
טופס מס' 1

לכבוד: מר אייל שורצמן - סמנכ"ל בניה
החברה למשק וכלכלה של השלטון המקומי ביישוב
פקס - 03-5629583

הנדון: בקשה לביצוע נוהל הצעת מחיר
על פי מכרז מס' 2/2017/מק

1. אנו מאיזונית מטה יהודה, (שם הרשות המזמינה) מבקשים מכס לפנות, בשמנו מטעמנו, לזוכים במכרז לתכנון ובניית מוסדות חינוך וציבור בהיקף של עד 750 מ"ר, מספר מק/2017/2 לקבלת הצעת מחיר לביצוע בלבד של בית ספר סו סו לביא - שלב ג', צור הדסה במסגרת פרק/קטגוריה: בי"ס מ-501 מ"ר עד 750 מ"ר שבמכרז, כמפורט בנספח המצויב, ע"פ תנאי המכרז. בשיטת בניה קונבנציונאלית ע"פ תנאי המכרז שבנדון.

2. אנו ממנים אתכם כחברה המנהלת בהתאם למסמכי המכרז, למתן שירותי ניהול ותיאום, בכפוף לתוצאות נוהל הצעת המחיר ולהחלטת הרשות להתקשר עם הזוכה בנוהל.

שם איש הקשר ברשות המזמינה: מר איל שורצמן
תפקיד: מנהל תכנון
מס' טלפון: 02-5629583
מס' טלפון נייד: 02-9552891
מס' פקס: 02-5629583

בכבוד רב,

מ.א. משה אוחיון
מנהל
מ.א. משה אוחיון
מנהל
התחלת משרד מנהל הרשות המקומית

מצי"ב מפורט / תוכניות המרוקט הנדרש.

אוי שווייץ

למה הצלחתי את קבתי

ס/ס | ענין | צאת הדם | שלב

מטה יהודה

תאריך	שעה	מאמר	תקופה
21.12.17	13:57	תמי	אוגוסט
	14:16	צוקה	סתיו
	14:17	מורה	חורף



אוישוריק יפה נח'ור
 למהל הצלחתי מליך קיח ספר
 ס/סן לביא צור הדסה שלקע
 מסה יהוצה

תאריך	שעה	מאמר	תקן
21.12.17	13:57	מא	אוישוריק
	14:16	לביא	יהוצה
	14:17	מאמר	מא

מאת:
נשלח:
אל:
עותק:
נושא:

פיטלסון נהלים
יום חמישי 21 דצמבר 2017 13:52
יתדות - אושרי; יתדות - משרד; יתדות - שלום; מרי; מרי-משרד; אוגלים
moshik
מטה יהודה - תכניות מכרז - בי"ס סן לביא צור הדסה שלב ג'

שלום רב,
מצ"ב תכניות מכרז להורדה דרך ג'מבו מייל.
ניתן להורידן עד 28/12/17.
יום טוב.

פיטלסון, שילה, יעקובסון אדריכלים
טל- 03-6499515
פקס- 03-6499619

From: JumboMail [mailto:no-reply@jumbomail.me]
Sent: Thursday, December 21, 2017 1:41 PM
To: <nohal@fsj.co.il> <פיטלסון נהלים>
Subject: שלח אליך מייל באמצעות ג'מבו מייל nohal@fsj.co.il

[To view this email in English click here](#)

JUMBO mail

היי,

nohal@fsj.co.il שלח/ה אליך קבצים באמצעות JumboMail.

מטה יהודה - תכניות מכרז - בי"ס סן לביא צור הדסה שלב ג'

להורדת הקבצים!

סה"כ קבצים - 21 (במשקל כולל של 9MB)

לתשומת ליבך: הקבצים ימחקו ב-דצמבר 2017.

חצה לקבל יותר מ-JumboMail? [שדרג/י למנוי Pro](#)

מייל זה נשלח אליך באמצעות JumboMail.
[תנאי שירות](#)

או ש/וייק מתוכניה מטר
 תמהל הצלח מתק קיה ספר
 0/0 לניה צור הדס שלק
 מסה יהודה

תאריך	שעה	מאשה	קב"ל
21.12.17	13:57	ת"א	אורגניזם
	14:16	צב"ה	מתצאה
	14:17	מחילה	ת"א





החברה למשק וכלכלה
של השלטון המקומי בע"מ

נוהל הצעת מחיר

21/12/2017

מק/2017/2

A-400105-17-10983

תאריך :

מכרז מספר :

מספר הנוהל :

לכבוד :

מרי חברה קבלנית לעבודות בניה בע"מ

טל' 02-6560308 פקס 02-6567267

הנדון הצעת מחיר ל: לביצוע בלבד של :

בית ספר סן סן לביא צור הדסה - שלב ג'

מטה יהודה

מק/2017/2

מועצה אזורית

במסגרת מכרז

1. בהמשך לבקשת מועצה אזורית מטה יהודה נבקשם להעביר לחברה למשק וכלכלה של השלטון המקומי בע"מ (להלן: "החברה") הצעת מחיר לפי הפירוט המצ"ב לפניה זו בהתאם למפרט / תוכניות / הנחיות.

2. לפרויקט נקבע סיור קבלנים לתאריך: בשעה:
הסיור יצא מ: בשעה:

סיור הקבלנים הינו מהותי וחשוב לצורך הגשת הצעות וכי קבלן שלא ישתתף בסיור לא יוכל לטעון טענות באשר לאופי ו/או מאפייני העבודה.

3. הנחיות למילוי הצעת המחיר

3.1. עלות הבסיס:

- 3.1.1. מחיר למ"ר - עלות למ"ר בהתאם להצעת הקבלן במכרז המסגרת במכפלת שטח המבנה.
- 3.1.2. במסגרת בקשה זו מפורטות תוספות קבועות באחוזים (להלן: "תוספות קבועות") בהתאם להנחיות מכרז המסגרת (גז רדון, מעבדות, ביסוס וכו').
- 3.1.3. המחיר למ"ר וכן התוספות הקבועות כמפורט להלן אינן למילוי ואין לשנות ו/או להוסיף ו/או לגרוע מהן.

3.2. תוספת סטנדרט:

- 3.2.1. לעלות הבסיס רשאי הקבלן להוסיף תוספות ממחירון המכרז בהתאם להצעתו למחירון אשר אינן כלולות במפרט הבסיס. היקף התוספות לא יעלה על ההיקף של 17.5% בלבד. חישוב עלות התוספות ייעשה מהיקף עלות המבנה כולל עבודות הפיתוח. (להלן: "תוספות סטנדרט").

- 3.2. אין לכלול פריטים/עבודות חריגות, שאינן מופיעות במחירון המכרז (להלן: "חריגים"). חריגים אשר יופיעו בהצעת הקבלן יימחקו באופן שהצעת הקבלן תתוקן בקיזוז פריטים אלו ולאחר התיקון יידרש הקבלן לאשר כי הוא עומד מאחורי הצעתו המתוקנת. ככל שישרב לתיקון – תיפסל הצעתו.

3.2.3. את תוספות הסטנדרט יש לפרט בהתאם לפריטים ולמק"טים במחירון המכרז. אין לציין "קומפליט" בהתאם למחירון המכרז ובאופן סעיפי מחירון. ככל שצוין "קומפלט" יהא על הקבלן לפרט את מרכיביו הסעיף באופן שהצעת הקבלן תתוקן בקיווה הסעיף ולאחר התיקון יידרש הקבלן לאשר כי הוא עומד מאחורי הצעתו המתוקנת. ככל שיסרב לתיקון – תיפסל הצעתו.

3.2.4. במידה והצעת הקבלן לתוספות הסטנדרט, הינה גבוהה ממחיריו במכרז המסגרת, תתוקן הצעתו ותועמד על מחיריו במכרז. לאחר התיקון יידרש הקבלן לאשר כי הוא עומד מאחורי הצעתו המתוקנת. ככל שיסרב לתיקון – תיפסל הצעתו.

3.2.5. כמו כן במידה והכמויות המצוינות לתוספות הסטנדרט עולות על הנדרש על פי חישובי מתאם הפרויקט – תתוקן הצעת הקבלן לכמות הנכונה. לאחר התיקון יידרש הקבלן לאשר כי הוא עומד מאחורי הצעתו המתוקנת. ככל שיסרב לתיקון – תיפסל הצעתו.
ככל שהכמות שצויינה בהצעת הקבלן פחותה מחישובי מתאם הפרויקט – תתקבל הצעת המחיר של הקבלן לכמויות בהתאם לתוכניות.

3.3. הפחתות:

3.3.1. במסגרת הבקשה, מצוינות הפחתות ידועות מראש לעלות הבסיס. אין לשנות ואו למחוק ואו להוסיף על הפחתות אלו.

3.3.2. ככל שלדעת הקבלן קיימות הפחתות ממפרט הבסיס אין לציין במסגרת ההצעה, אלא לשקלל כהנחה בהצעתו לעלות הבסיס. ככל שח"ף האמור צוינו הפחתות במסגרת ההצעה, הן תבוטלנה והצעת הקבלן תעודכן בהתאם. לאחר התיקון יידרש הקבלן לאשר כי הוא עומד מאחורי הצעתו המתוקנת. ככל שיסרב לתיקון – תיפסל הצעתו.

3.4. הצעת המחיר למבנה:

3.4.1. הקבלן רשאי לציין שיעור הנחה (באחוזים) למחיר הכולל של המבנה (מחיר המבנה = עלות בסיס + תוספות סטנדרט + תוספות קבועות - הפחתות).

3.5. עבודות פיתוח ותשתיות:

3.5.1. במסגרת הבקשה, מצוין הקצב לביצוע עבודות פיתוח ותשתיות או מצורף כתב כמויות מפורט לעבודות הפיתוח בפרויקט. לא ניתן לשנות ואו להוסיף ואו לגרוע מההקצב ואו מכתב הכמויות ואו מהמחירים המצוינים בו.

3.5.2. ככל שצוין בבקשה הקצב לעבודות פיתוח או צורף כתב כמויות מפורט כאמור – רשאי קבלן לציין שיעור הנחה נוסף (באחוזים בלבד) לכלל מחירון המכרז לעבודות פיתוח או לכתב הכמויות בהתאמה.

3.6. מילוי ההצעה:

3.6.1. הצעת המחיר תיעשה על גבי מסמכי בקשת הצעות המחיר בלבד! אסור לקבלן לשנות ואו להוסיף על מסמך הבקשה למעט מילוי ההצעה במקומות המיועדים לכך בלבד. הצעה שתוגש שלא על גבי מסמכי הבקשה – עלולה לגרום לפסילת ההצעה בלבד.

3.6.2. ההצעה תמולא בעט בלבד ולא תודפס מחדש על ידי הקבלן.

3.6.3. המחיר בהצעתכם יכלול מע"מ, ויכלול את תקורת החברה כמפורט במסמכי המכרז בשיעור של 4.5% משווי העבודות נטו שיבוצעו ע"י הקבלן (כולל מע"מ).

5. את ההצעה, כשהיא חתומה על ידכם בחתימה וחותמת, יש להגיש במעטפה סגורה (עם ציון שם ההמכרז ושם הרשות המזמינה) עליה מוצמד מסמך פרטי נוהל הצעת המחיר המצ"ב למשרדי החברה למשק וכלכלה של השלטון המקומי בע"מ, רח' הארבעה 19, תל אביב, במשרדי תחום בינוי בקומה 11, לא יאוחר מתאריך: יום ראשון 31 דצמבר 2017 עד לשעה 16:00 בלבד.
על מגיש ההצעה לוודא שהמעטפה תימסר למזכירות התחום ותוצמד אליה מדבקה המאשרת את קבלת ההצעה (מדבקה אחת תודבק על המעטפה, ומדבקה נוספת תודבק כאסמכתא על הדף שנשאר אצל הקבלן עם פרטי ההגשה)
לאחר מכן יש לשים את ההצעה בתיבת מכרזים שבקומה 11 אשר מסומנת בספרה 1.
6. להבהרות נוספות ניתן לפנות בכתב בלבד לפקס: 03-6499619 המועד האחרון למשלוח בקשות להבהרה הינו תאריך: יום שלישי 26 דצמבר 2017
7. מובהר בזאת כי בהתאם לתנאי המכרז, הנכם נדרשים להגיש הצעה לנוהל זה. עוד יובהר כי במידה שלא תוגש על ידי זכיין, הצעה למעלה מ-3 פעמים במהלך תקופת המכרז, תהא ועדת המכרזים רשאית לבטל את זכייתו במכרז.
8. תוכניות וחומר נלווה: על הקבלן למלא את כל מסמכי נוהל הצעת המחיר, ולצרף להצעה את כל התוכניות והחומר הנלווה חתומות על ידו בחתימה וחותמת. ככל שיחסרו מסמכים חתומים תהא החברה רשאית לדרוש השלמתם לאחר מועד הגשת ההצעות. למען הסר ספק יובהר כי חומר ואו מסמכים אשר לא הוגשו במסגרת ההצעה לא יגרעו מכשרות ההצעה ויחייבו את הקבלן כאילו הוגשו בחתימתו.
9. כל האמור בתוכניות, במפרטים, במפרט משכ"ל, כתבי הכמויות וכו' הינם משלימים אחד את השני, באופן שהמשופר ואו המחמיר לטובת הרשות המזמינה גובר, וכל האמור כלול במחיר הפאושלי שייסגר במועד חתימת חוזה ההתקשרות.
10. מובהר בזאת כי הרשות המזמינה אינה מתחייבת לממש את ההצעה שתוגש על ידכם, או לבחור בכל הצעה שהיא.
11. לאחר הודעת הרשות המזמינה על קביעת הזוכה, ולבקשתכם, ימסרו לכם תוצאות הנוהל. בתוצאות ניתן יהיה לעיין במשרדי החברה למשק וכלכלה, לאחר החלטת הרשות המזמינה על ההצעה הזוכה.

מרי חברה קבלנית
לעבודות בניה בע"מ
מס' חברה 10113586
חותמת וחתימת הקבלן

מרי חברה קבלנית לעבודות בניה בע"מ
שם הקבלן

פרוט מחיר לבנין ע"פ מפרט הקבלן במכרז מס' : 2/2017/מק

סה"כ מחיר בנין	מחיר מ"ר	שטח בנין
2,243,200	3,200.00	701
סה"כ תוספת ביסוס	אחוז ביסוס	
134,592	6%	
סה"כ מעבדה	X*30%	שטח נטו
	-	
סה"כ מחשבים/טכנולוגיה	X*15%	שטח נטו
28,800	480.00	60
סה"כ כיתה אקוסטית	X*15%	שטח נטו
	-	
סה"כ כיתת אומנות	X*15%	שטח נטו
	-	
סה"כ סיפרייה ביי"ס	X*15%	שטח נטו
	-	
סה"כ תקרה אקוסטית	X*5%	שטח נטו כיתות
58,560	160.00	366
סה"כ קירות בטון	X*4.5%	שטח נטו פנים קיר בטון
	-	
סה"כ גג רעפים	X*10%	שטח גג מדידה אופקית
	-	
סה"כ שלד בלבד	X*60%	שטח נטו שלד
	-	
סה"כ קיר מסך	X*50%	שטח פנים קיר מסך
	-	
סה"כ ספרינקלרים	X*3.2%	שטח נטו ביצוע ספרינקלרים
	-	
סה"כ סינון וטיהור	X*30%	שטח ממ"מ נטו
100,800	960.00	105
סה"כ מבנה ירוק	X*5%	שטח ברוטו מבנה
	-	

מחיר בסיס ע"פ מכרז

תוספת ביסוס (אופציה בכפוף לדו"ח קרקע)

תוספת כיתת מעבדה

תוספת כיתת מחשבים/טכנולוגיה

תוספת כיתה אקוסטית

תוספת כיתת אומנות

תוספת סיפרייה בית סיפרית

תוספת תקרה אקוסטית וגופי תאורה

תוספת מחיר לקירות בטון במקום קירות בלוקים עפ"י מפרט

תוספת גג רעפים

תוספת שלד מבנה בלבד עפ"י מפרט 3.11/553/17

תוספת קיר מסך

תוספת ספרינקלרים

תוספת מערכת סינון וטיהור עפ"י פקע"ר

תוספת למבנה ירוק בהתאם למפרט : 3.11/539/17, 3.11/544/17, 3.11/541/17

21/12/2017
A-400105-17-10983

תאריך:
מספר נוהל:

- ☐ סה"כ גז ראדון = 2.75%
- ☐ סה"כ תוספת גובה = $X+0.35\%$ x x = :
- ☐ סה"כ תוספת = $X+25\%$ x
- ☐ סה"כ תוספת = $X+30\%$ x
- ☐ סה"כ תוספת = $X+40\%$ x
- ☐ סה"כ תוספת = $X+50\%$ x
- ☐ סה"כ קיזוז תיכנון = 8% עד 6%
- ☐ סה"כ תוספת
- ☐

תוספת מחיר לגז ראדון עם קיים

תוספת גובה מעבר למפרט

תוספת שטח מקורה מבטון

תוספת שטח (קומת עמודים מפולשת בלי רצפת בטון)

תוספת שטח (קומת עמודים מפולשת עם רצפת בטון)

תוספת שטח (מעבר פתוח צד אחד)

קיזוז לתכנון (כאשר לא בוצע ע"י הקבלן)

תוספת

סה"כ עלות בסיס ע"פ מכרז

- ☐
 - ☐
 - ☐
 - ☐
 - ☐
- תוספות סטנדרט למפרט הקבלן ע"פ מחירון מכרז
הפחתות למפרט הקבלן ע"פ מחירון מכרז
סה"כ עלות בנין (בסיס-תוספות-קיזוזים):
הנחה : (לבנין בלבד):
סה"כ עלות בנין לאחר הנחה:

21/12/2017
A-400105-17-10983

תאריך:
מספר נוהל:

1,368,694

היקף משוער של שווי עלות עבודות פיתוח, עפר ומערכות תשתית (על פי מחירון) - למדידה

סה"כ עבודות פיתוח ותשתיות:

הנחה למחירון עבודות פיתוח על פי מכרז:

X

הנחה נוספת למחירון הפיתוח (מעבר להנחת המכרז)

X %

סה"כ עלות פיתוח לאחר הנחה:

1,368,694

סה"כ עלות הפרויקט בנין + פיתוח (ללא מע"מ):

4,399,147

מס ערך מוסף

747,855

17%

סה"כ כולל מע"מ:

5,147,002

4.50%

סה"כ הצעה כללית כולל מע"מ, שירותי ניהול ותאום בשיעור (אופן התחשיב: סעיף סה"כ כולל מע"מ להכפיל ב-)

5378,617

1.0450

מודגש בזאת, כי ביטוח עבודות קבלניות יערך ע"י הרשות המזמינה, כשיעור דמי הביטוח הינו בין 0.32% ל- 0.34% משווי של החוזה (כולל מע"מ), וזאת בהתאם לשווי של החוזה בפועל, כאמור.

עלות הביטוח תחול על הקבלן, כמפורט בתנאי המכרז.

~~מרי חברה קבלנית
לעמותת בנין מ"מ
מ"מ חברה קבלנית
521-10983-17~~
חותמת וחתימת הקבלן

מרי חברה קבלנית לעבודות בניה בע"מ
שם הקבלן

~~אוהד רודיטי
מנהל פרויקטים
תחום בנין~~

~~שאול וטרמן
מנהל פרויקטים
תחום בנין~~

פרוט דרישה לתוספות סטנדרט ע"פ מחירון מכרז

מק/2017

מס	תאור הסעיף	מס' סעיף במחירון	יח'	כמות	מחיר יח'	סה"כ
1	קניית גרם קנייט בטון	4.15	מ"ר	650	144	33'600
2	קניית סמני קנייט בטון	4.15	מ"ר	73'600	16'000	37'760
3	צנרת כחץ להטת המים	8.05	מ"ר	250	65	16'250
4	קניית גרם בטון	4.15	מ"ר	60	16'000	36'000
5	(שינוי וועד זוגי מקורה)					
6	קניית ימור צינור אלומיניום	8.05	מ"ר	6	4395	26'370
7	קניית צנרת קיר ימור בגובה 90	8.05	מ"ר	25	1250	31'250
8	קניית ס"ק לני"ב	8.05	מ"ר	170	85	10'200
9	קניית בלוקי אבן	14.15	מ"ר	120	302	36'760
10	קניית צנרת קיר אלומיניום	8.05	מ"ר	500	80	10'000
11	קניית צנרת 3" ב"ב	14.15	מ"ר	500	19	9'500
12	קניית תשתית וקני"ב	8.05	מ"ר	40	125	4'200
13	קניית תשתית וקני"ב	8.05	מ"ר	30	170	3'600
14	קניית תשתית	22.65	מ"ר	360	142	51'120
15	קניית תשתית	22.65	מ"ר	360	27	3'720
16	קניית תשתית	14.15	מ"ר	360	19	6'760
17	קניית תשתית	14.15	מ"ר	210	254	53'340
18	קניית תשתית	15.15	מ"ר	240	170	28'800
19	קניית תשתית (קני"ב)	8.05	מ"ר	250	62	15'500
20	קניית תשתית (קני"ב)	8.05	מ"ר	250	25	16'250
21	קניית תשתית (קני"ב)	8.05	מ"ר	450	70	31'500
22	קניית תשתית (קני"ב)		מ"ר	60	175	10'500
23	קניית תשתית		מ"ר	24	220	5'280
24						
25						

סה"כ תוספות
 הנחת מחירון 3.0% (502'460)
 סה"כ כללי לאחר הנחת מחירון
 חובה לכלול בתמחור את ההנחה שניתנה במכרז המסגרת למחירון עבודות נוספות

מרי חברה קבלנית לעבודות בניה בע"מ
 שם הקבלן
 חותמוסג"ר 6-101135-51

מרי חברה קבלנית לעבודות בניה בע"מ
 שם הקבלן

פרוט הפחתות למפרט הקבלן ע"פ מחירון המכרז .

מק/2017/2

מס	תאור הסעיף	מס' סעיף במחירון	יח'	כמות	מחיר יח'	סה"כ
1	קיצוז חיפוי טיח במקום אבן	14.1.0010	מ"ר	-209	308	-64,372
2	תוספת טיח חוץ במקום אבן	09.2.0010	מ"ר	209	65	13,585
3	תוספת שליכט צבעוני לני"ל	09.2.0210	מ"ר	209	45	9,405
4						
5						
6						
7						
8						
9						
10						
11						
12						
13						
14						
15						
16						
17						
18						
19						
20						
21						
22						
23						
24						
25						

סה"כ תוספות	-41,382
הנחת מחירון	1,241
סה"כ כללי לאחר הנחת מחירון	-40,141

סה"כ תוספות
הנחת מחירון 3.0%
סה"כ כללי לאחר הנחת מחירון

חובה לכלול בתימחור את ההנחה שניתנה במכרז המסגרת למחירון עבודות נוספות.

מרי חברה קבלנית לעבודות בניה בע"מ
מס' הרישום: 51-191135-6
חולמת 6

מרי חברה קבלנית לעבודות בניה בע"מ
שם הקבלן

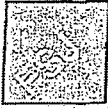

21/12/2017

ס"ה 16 נפ"מ
 מ"ל ל"ב נ"מ

לכבוד:
 יתדות ניהול פרויקטים ושיפוצים בע"מ
 מרי חברה קבלנית לעבודות בנייה בע"מ
 אנגלים בע"מ

דף הנחיות לנוהל

נוהל מספר A-400105-17-10983

בית ספר סן סן לביא (שלב ג) צור הדסה – מועצה איזורית מטה יהודה

1. הפרויקט הינו ביצוע בלבד של שלב ג' (תוספת לבית ספר קיים), כפי שמופיע בתוכניות המכרז, ניתן לראות את השטח ברחוב רכסים 1 צור הדסה. (קבלן שמעוניין להיכנס לתוך שטח בית הספר הקיים יתאם עם הח"מ כניסה מסודרת מראש)
 2. תוכניות המכרז אשר מופיע ברשימה מצורפת, ישלחו אליכם באמצעות ג'מבו- מייל בצירוף קבצי PDF מותאם לצפייה ולהדפסה בקני"מ.
 3. הצעות המחיר יהיו ע"פ תנאי מכרז מק/2/2017, תוכניות מכרז, פרוטוקול זה כולל החומר המצורף אליו ומפרטי משכ"ל 3.11-528-17, 3.11-530-17.
 4. מצורף סכמת תישוב שטחים של אדריכלית הפרוייקט (באחריות הקבלן לבדוק את השטחים והכמויות בנוהל).
 5. בדפי הנהלים בוצעו הפחתות בגין הפרש מחיר בין חיפוי אבן, לחיפוי טיח חוץ כאשר חיפוי האבן יבוצע 50% מסך שטח החיפוי בכללי של במבנה.
 6. קיים היתר בנייה לפרוייקט.
 7. גורם מתקצב פיס.
 8. הוכנס תוספת ביסוס 6% בדפי הנוהל.
- אך יובהר כי במידה ויבוצע ביסוס בקידוח יבש ישולם אחוז תוספת הביסוס בהתאם לתנאי מכרז משכ"ל וההפרש יקוזז מהחשבונות השוטפים של הקבלן הזוכה.

מרי חברה קבלנית
 לעבודות בנייה בע"מ
 מס' הברגה 51-19113816



9. נוהל הצעת המחיר כולל הקצב למדידה לצורך ביצוע עבודות פיתוח, חיבור תשתיות וכדומה בסך של 1,368,694 ₪ לא כולל עמלת משכ"ל ומע"מ ולפני הנחות קבלן.

כמו כן יודגש כי הרשות רשאית לבצע את עבודות הפיתוח כולה ו/או חלקה עם קבלן פיתוח אחר מטעמה ועל הקבלן הזוכה לבצע תאום ושיתוף פעולה עם קבלן הפיתוח שיהיה בשטח וזאת ללא תשלום תקורת קבלן ראשי !!

10. **המחיר הפאושלי למבנה כולל בתוכו :**

- הכנת תוכנית בטיחות לעבודה בצמוד לבית ספר קיים ופעיל הכולל דרכי גישה לאישור מפקח הפרוייקט.
- התאמת התחברות המבנה הקיים למבנה החדש כולל פירוק גגון במבנה הקיים.
- ביצוע גידור גבוהה, הפרדות, גגוני הגנה המגן מפני נפילות חפצים בין המבנה הקיים לבין איזור הבנייה החדש.
- גמרים כדוגמת המבנה הקיים.

11. עבודות **בתוך המבנה הקיים** לא כלולות במחיר הפאושלי למבנה.

12. הקבלן ידפיס וישאיר אצלו סט תוכניות מכרז התומות ללא הסתייגויות ויגיש אותם ע"פ דרישה מאת הח"מ.

מורי הירח קבלנית
לעבודות בנייה בע"מ
מיס' אגרות 51-191185



13. שימו לב : תוכניות המכרז, מפרטי משכ"ל ודף הנחיות זה עם כל המצורף אליו, משלימים זה את זה ומנהוים חלק בלתי נפרד ממסמכי הנוהל. יודגש כי בכל שתירה בין מסמכים אלו יגבר המסמך המתמיר לטובת הרשות המזמינה.

14. מועד הגשה בתאריך 31/12/2017 עד השעה 16:00 .
 על הקבלן לודא כי צירף במועד ההגשה את דפי הנוהל מתאריך 21/12/17 ודף הנחיות זה כולל החומר המצורף אליו חתום על ידו .

15. בהצלחה לכולם .

רשם: מושיק דיין

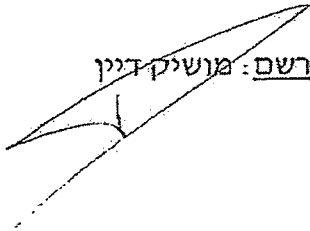

הערתק :

יוני אלמוג – מנכ"ל החברה הכלכלית לפיתוח מטה יהודה
 משה ליאון – מנהל מחלקת הנדסה מועצה איזורית מטה יהודה
 עומרי – מפקח הפרוייקט
 נילי – משרד ארכטיק אדריכלים
 שאול וסרמן – משכ"ל
 אלי כהן – משרד ניהול פיטלסון

מנהל תחום קבלניות
 לעבודות בנייה צע"מ
 מס' תע"מ 51-101158-06



חישוב שטחי חיפויים:

- חיפוי אבן
- חזית דרומומית
- חזית צפונית
- חזית מזרחית
- סה"כ: 194.5 מ"ר
- 50% מ"ר
- חיפוי שלילט אבטוני
- חזית דרומומית
- חזית צפונית
- חזית מזרחית
- סה"כ: 227.0 מ"ר
- 50% מ"ר

2/12/17

חישוב שטחים קומה א' במפלס +6.00

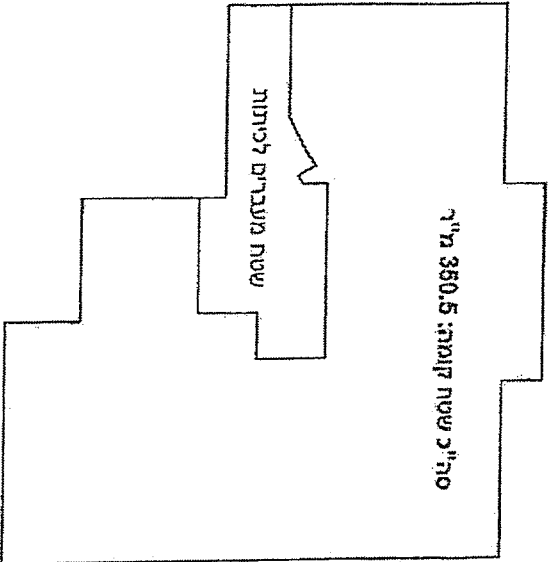

חישוב שטחים קומה קרקע במפלס +2.00

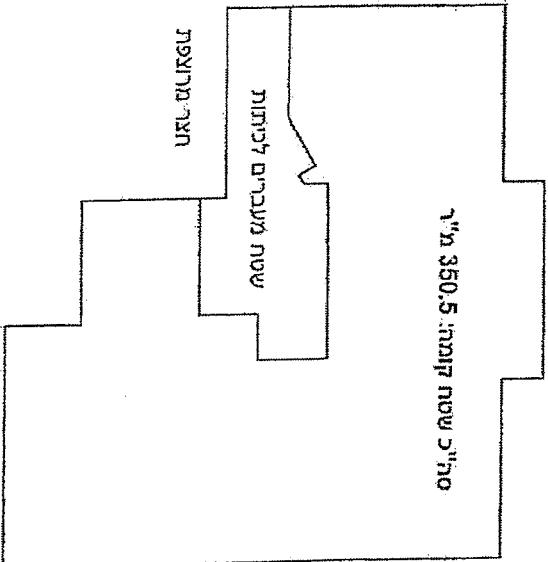

מרי חברה חבלנית
 לעבודות בנייה בע"מ
 מס' חברה 5-191138-15

TIC ARCHITECTS & URBAN
 PLANNERS
 Y. R. HARAG & JANI TANDREVOLO
 UNNAV STREET, P. O. BOX 4835
 USALWE91046
 +9722 6819791 FAX +972 2 6269787



מרכז אורכיבים ותוכנית ערים
 וקליטת חריג ליתן פתוחות
 6655-1, ת.ד. 91046
 רחוב ימית 9
 026239797 פקס 025619791 78

המבט אחראי לבידוק חוכמה להחלטות במקום
 על חמשת לבין את כל החיות על שטח א"א
 החלטה עליו לחיות לוחמו נמים המשך בעתה
 אין לקבול חיות על פי מדידת בטרנס

בת 10 ספר 10

Project number
 180
 חתום

וישובי שטחים
 שלב א

רשימת תכניות - בית ספר סנטן מבנה ג'

נוהל מספר 10983-17-400105-A

מס"ד	שם התוכנית	מספר תכנית	מתכנן
1.	תכנית קומת קרקע	C01	ארכטיק אדריכלים
2.	תכנית קומה א'	C02	ארכטיק אדריכלים
3.	תכנית רומת גגות	C03	ארכטיק אדריכלים
4.	התלים	C04	ארכטיק אדריכלים
5.	חזיתות	C05	ארכטיק אדריכלים
6.	חזיתות	C06	ארכטיק אדריכלים
7.	תכניות שטח	C07	ארכטיק אדריכלים
8.	תקרות קומת קרקע	C08	ארכטיק אדריכלים
9.	תקרות קומה א'	C09	ארכטיק אדריכלים
10.	פרישת קירות	C10	ארכטיק אדריכלים
11.	מדרגות פנים	C11	ארכטיק אדריכלים
12.	קומת קרקע שלב ג' - מערך חשמל	121011-2(s3)	אבי גל
13.	קומת 2 שלב ג' - מערך חשמל	121011-3(s3)	אבי גל
14.	גג שלב ג' - מערך חשמל	121011-4(s3)	אבי גל
15.	לוחות חשמל	BN-L-121011	אבי גל
16.	תכנית כלונסאות - שלב ג'	5	יצחק ביטון
17.	תכנית רצפה במפלס : +1.90	6	יצחק ביטון
18.	תכנית תקרה במפלס : +5.52	7	יצחק ביטון
19.	תכנית תקרה במפלס : +9.16	8	יצחק ביטון
20.	תברואה קומת קרקע	12122-101	רע"מ
21.	תברואה קומה א	12122-201	רע"מ
22.	תברואה קומת גג	12122-301	רע"מ

 מרן רפורה קבלנית
 לעבודות בנייה מע"מ
 מס' חברה 51-102135-6

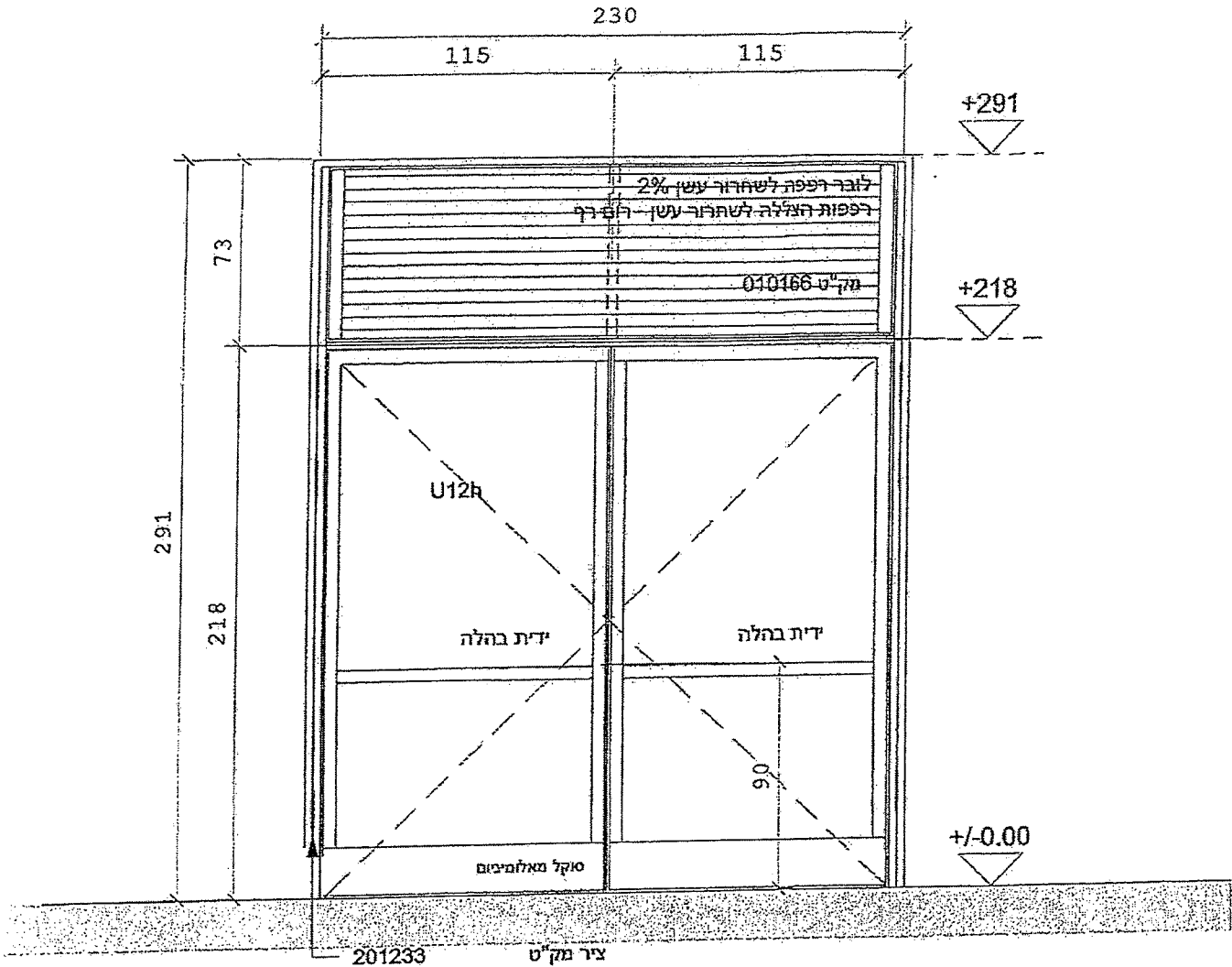

קטלוג #U12h+X56

מיקום	חזית דרומית	כמות:	X1
פתח בבניה	230/291	שםאל:	
משקוף	ויטרינה U12h הכוללת דלת דו-כנפית פתיחה החוצה קבוע צד ורפפות לשחרור עשן רום רף.	ימין:	
זיגוג	זכוכית שקופה מחוסמת ע"פ תקנים למוסדות חינוך.	החזה:	
פירחול	ידיות בהלה, מחזירי שפן, ידיות צינור פל"מ, ממעל וסטופרים לבחירת המזמן כולל מגנמן למעילת דלת במתפס כולל מגיב אצבעות בהתאם להנחיות יועץ בטיחות ותקנים למוסדות חינוך	קפי:	
גמר	צבע בגוון עפ"י אדריכלים בהתאם לקטלוג Ral 60-80 superdurable מיקרון.	פירוט:	
הערות	הכל בהתאם לתקן הישראלי. יש לאשר ולפסח פרטים עם אודיכל	דפוס:	
פרטים	עפ"י תיק מצר אקסטל ובהתאם להנחיות ותקנים למוסדות חינוך.	נוספר קטלוג:	

<p>ARCTIC ARCHITECTS & URBAN DESIGNERS NILLYR, HARAG & JAM TANDREVOLD 8 YANNAY STREET, P. O. BOX 4635 JERUSALEM 91046 TEL +972 2 5619791 FAX +972 2 6259797 arctic@netvision.net.il</p>	בית ספר סן סן	דלת פתיחה דו אגפית בחזית דרומית	
	צור הדסה	Project number	190
		Date	15/10/2015
		Drawn by	Author
<p>הסכמת אסרטי לבידוק התכנית ולקבלתה במקום על המבצע לבשר את כל השינויים על שפת או אי התאמה ע"י לוחים לעתיד בפרט המשך בגובה צ"ו לקבוע מידות על פי מידה בתורטוט</p>	<input type="checkbox"/> לביצוע <input checked="" type="checkbox"/> לעכב <input checked="" type="checkbox"/> עיור	Checked by	Checker
		Scale	1:25

מרכז הבדלה קבלנית
לעבודות בניה רעיון
מסי חברה 8-201233-51

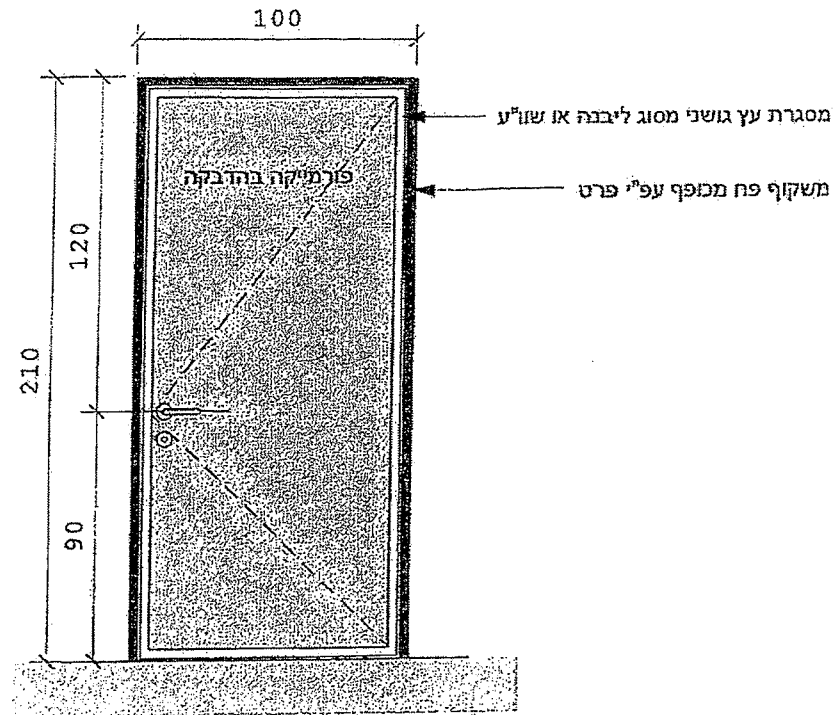

מיקום	דלת טיפוסית פנים לכיתות וחדרים	כמות:	x23
פתח בבניה	100/210	שם אל:	
משקוף	פח מכופף מגולבן עפ"י פרט	ימין:	
זיגוג	-	חזרה:	
פירזול	שלושה צירי אל-חלד נסתרים, מנעול פתיחה, מחזירי שמן, מעצורי קיר, זוג ידיעות תוצרת תב' DL או שו"ע. כולל מגיני אצבעות בהתאם להנחיות ותקנות למוסדות חיסך	קיפ:	
גמר	עליון דלת פורמיקה בגוון עפ"י אדריכלים, כולל מסגרת עץ גושני מסוג ליבנה או שו"ע. פרופיל ליבנה סיום. לכה משי מט או שו"ע	פיווים:	
הערות	הכל בהתאם לתקן הישראלי. יש לאשר ולשכם פרטים עם אדריכל	רפפה:	
פרטים	הכל בהתאם לאדריכלים בתיאום עם נגר מבצע העבודה. אגף דלת 100% מלאה ובכפוף לפרט קנט עץ	ספר	
		קטלוגי:	

<p>ARCTIC ARCHITECTS & URBAN DESIGNERS NILY R. HARAS & JAN TANGREYOLD 6 YANNAY STREET, P. O. BOX 4635 JERUSALEM 91046 TEL +972 2 5519791 FAX +972 2 255797 arctic@vision.net.il</p>	בית ספר סן 10	דלת פנים חד אגפית	CARP01	
	צור הדסה	Project number	190	
	הטבצ אוראי לבדיקה ותוכנית ולהתאמתה בסקום על המבצע לבקר את כל התיזות. על פסנת או אי ושאמה עליו לוחדיע לשתבון בסרט המשיך בעבודה אין לקבוע מידות על פי מידה בשרטוט	Date	15/10/2015	D11
	<input type="checkbox"/> לביצוע <input checked="" type="checkbox"/> למסד <input checked="" type="checkbox"/> עיני	Drawn by	Author	
	Checked by	Checker	Scale 1 : 25	

גר / חברה קבלנית
 לעבודות בניה בע"מ
 פסי חברה 135-16-1971-51

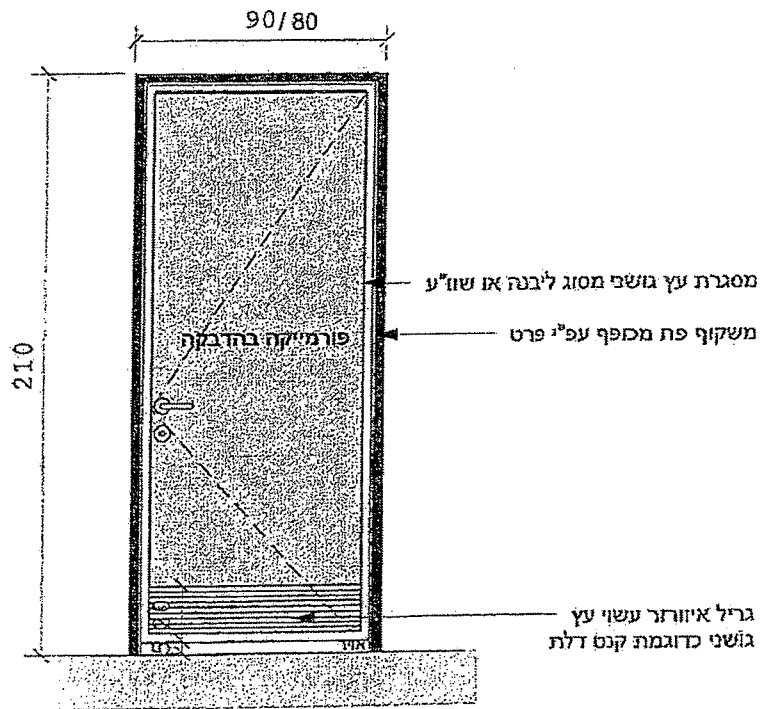

D12A
דלת שירותים ליד ממ"מ (שלב א) במידות 80/210 נטו. יחידות X2

מיקום	דלת כניסה לשירותי נשים וגברים.
פתח בבניה	90/210
משקוף	פח מכופף ומגולבן ע"פ פרט.
זיגוג	-
פירוול	שלושה צירי אל-חלד נסתרים, מנעול פתיחה, מעצרי קיר, זוג דיוות תוצרת חב' DL או שו"ע מנעול תפוס פני' ומתירי שמן. כולל מגיני אצבעות בהתאם להחמיות ותקנות למוסדות חינוך
גמר	פורמיקה בגוון עפ"י אדריכלים בהדבקה על גוף עץ 100% מלואה + לכה משי - מט ע"ג קנט עץ היקפי עשוי עץ ליבנה גושפי ע"פ פרט
הערות	הכל בהתאם לתקן הישראלי. יש לאשר ולטכס פרטים עם אדריכל
פרטים	הכל בהתאם לאדריכלים בתיאום עם נגר מבצע העבודה. סלל גריל אינורזר בחלק התחתון של הדלת עשוי עץ גושפי כדוגמת קנט עץ מסוג ליבנה או שו"ע
כמות:	X17+2A
שטח:	
ימין:	
החזה:	
קיי:	
פתיחה:	
רפפה:	
מספר קטלוגי:	

<p>ARCTIC ARCHITECTS & URBAN DESIGNERS NELLY R. HARAG & JAN TANDREVOLD 6 YANNAY STREET, P. O. BOX 4635 JERUSALEM 91046 TEL +972 2 5258797 FAX +972 2 5258797 arctic@arcticdesign.net.il</p>	בית ספר 10 סן	דלת עץ חד-אגפית	<p>CARP02</p> <p>Project number 190</p> <p>Date 15/10/2015</p> <p>Drawn by Author</p> <p>Checked by Checker</p> <p>Scale 1:25</p>	
	צור הדסה			D12+D12A
	<p>הסכסוך אחרון: לביקורת התכנית וההשקמה במקום על התבצע לבקר את כל המידות על שטח או אי התאמה עליו להודיעו לחתובן במסגרת המעוררה אין לקבוע מידות על פי מידות בשרטוט</p>	<input type="checkbox"/> לביצוע <input checked="" type="checkbox"/> למבחן <input checked="" type="checkbox"/> מוכן		
	<p>מדינת ישראל משרד התכנון והבניה מס' ת.ת. 4635 ת.ד. 1046 91046 025619771 025658797</p>			

מדינת ישראל
משרד התכנון והבניה
מס' ת.ת. 4635
ת.ד. 1046
91046
025619771
025658797

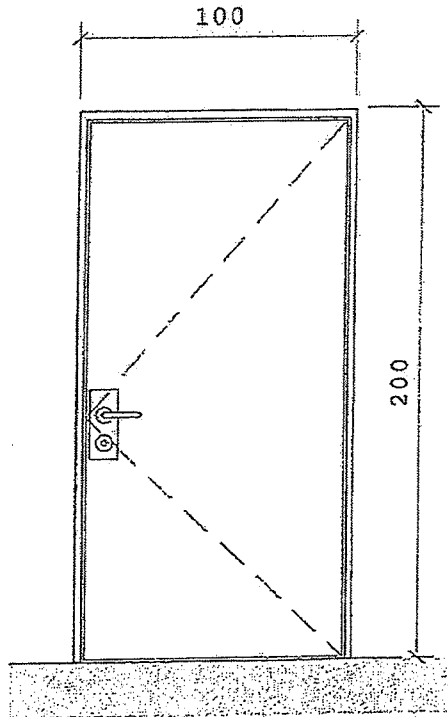

הערה: מיקום, דלת סוגה ופרטיה בהתאם לאישור פיקוד העורף תקף לבנין ומצ"ב כחלק מאישורי היתר הבנייה

מיקום:	דלת הדף למ"מ 100/200
פתח בבניה:	100/200
משקוף:	פלה תוצרת חברת פלרו או שו"ע בהתאם להנחיות הג"א
זיגוג:	-
פירוזול:	הכל בהתאם להנחיות הג"א והתקנים וההוראות למוסדות חינוך התקפים לעת ביצוע. דלת כוללת מגיני אצבעות כדרש במוסדות חינוך
גמר:	טפט בגוון לבן בכפוף לאישור אדריכלים
הערות:	הכל בהתאם לתקן הישראלי. יש לאשר ולסכם פרטים עם אדריכל
פרטים:	הכל בהתאם להנחיות פיקוד העורף וההנחיות והתקנות למוסדות חינוך.
כמות:	X9
שםאל:	
ימין:	
חזרה:	
קיפ:	
פיווט:	
קט"פ:	
קט"מ:	
קט"ס:	
קט"ל:	

<p>ARCTIC ARCHITECTS & URBAN DESIGNERS NELLY R. HARAG & JAN TANDREVOLD 6 YANNAY STREET, P. O. BOX 4535 JERUSALEM 91046 TEL. 0972 2 5519791 FAX 0972 2 6258797 zarc@arctictv.com</p>	בית ספר 1010	דלת ממ"מ	MET03
	צור הדסה	Project number 190	Date 15/10/2015
<p>הנבצע אחראי לביצוע התכנית ולוודא אתה בשקום על המבצע לבקש את כל השינויים על משטח או אי התאמה מלין לחודים לשלוחם בסדרם המסודר במבוזה אין לקבוע מידות על פי מדידה בשטח</p>	<input type="checkbox"/> לביצוע <input checked="" type="checkbox"/> למסד <input checked="" type="checkbox"/> לעיון	Drawn by Author Checked by Checker	D16 Scale 1 : 25

מולי חברה דלנית
לעבודות בנייה בע"מ
מסי חברה 51-19113516

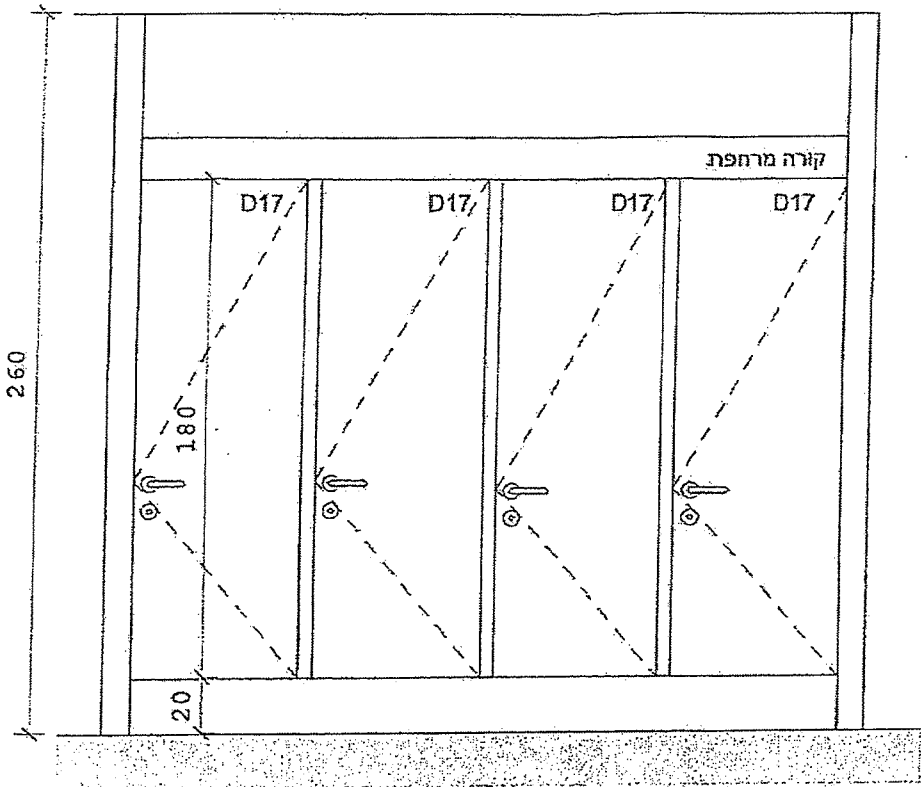

מס' היחידות בהתאם לתכניות
אדריכליות לפרישות

מיקום	דלת תא שרתים בשרתי גברים זנשים
פתח בבניה	360X145 שתי דלתות עפ"י חב' 'טרספה' Trespa
משקוף	דגם מרחף - קורה עליונה עפ"י חברת 'טרספה' או שו"ע .
זיגוג	-
פירחול	הכל עפ"י טרספה - ידיות וצירים, מתלים בתא, מעצורי קיר עשויים ניקל מט. כולל סנפיר גומי בצד צירי הדלת ובצד הידית בהתאם להנחיות יועץ בטיחות והתקנים וההוראות למוסדות חינוך
גמר	בגוון עפ"י בחירת האדריכלים בכפוף לקטלוג חברת 'טרספה' או שו"ע כולל את מגיני האצבעות בהתאם להנחיות
הערות	הכל בהתאם לתקן הישראלי. יש לאשר ולסכם פרטים עם אדריכל
פרטים	בכפוף למיקומי אביזרים ובכפוף להנחיות והתקנים התקפים לעת ביצוע
כמות:	x40
שםאל:	
ימין:	
החזה:	
קיפ:	
פירוט:	
דפוח:	
מספר קטלוגי:	

<p>ARCTIC ARCHITECTS & URBAN DESIGNERS NELLYR, HARAG & JAN TANDREVOLO 6 YANNAV STREET, P. O. BOX 4635 JERUSALEM 91046 TEL +972 2 5819791 FAX +972 2 6259797 arctic@netvision.net.il</p> <p>ארכיטקטורה ודגירה כל רמת הר נוף תל אביב תל אביב רחוב לוי 6, תל אביב 4635 טל 025819791 פקס 026259797</p>	<p>בית 909 סן 10</p> <p>צור הדסה</p>	<p>דלת חד אגפית לתאי שירותים</p> <p>CARP04</p>
	<p>Project number 190</p> <p>Date 15/10/2015</p> <p>Drawn by Author</p> <p>Checked by Checker</p> <p>Scale 1 : 25</p>	<p>D17</p>

מס' היחידות בהתאם לתכניות
אדריכליות לפרישות
51-1901356

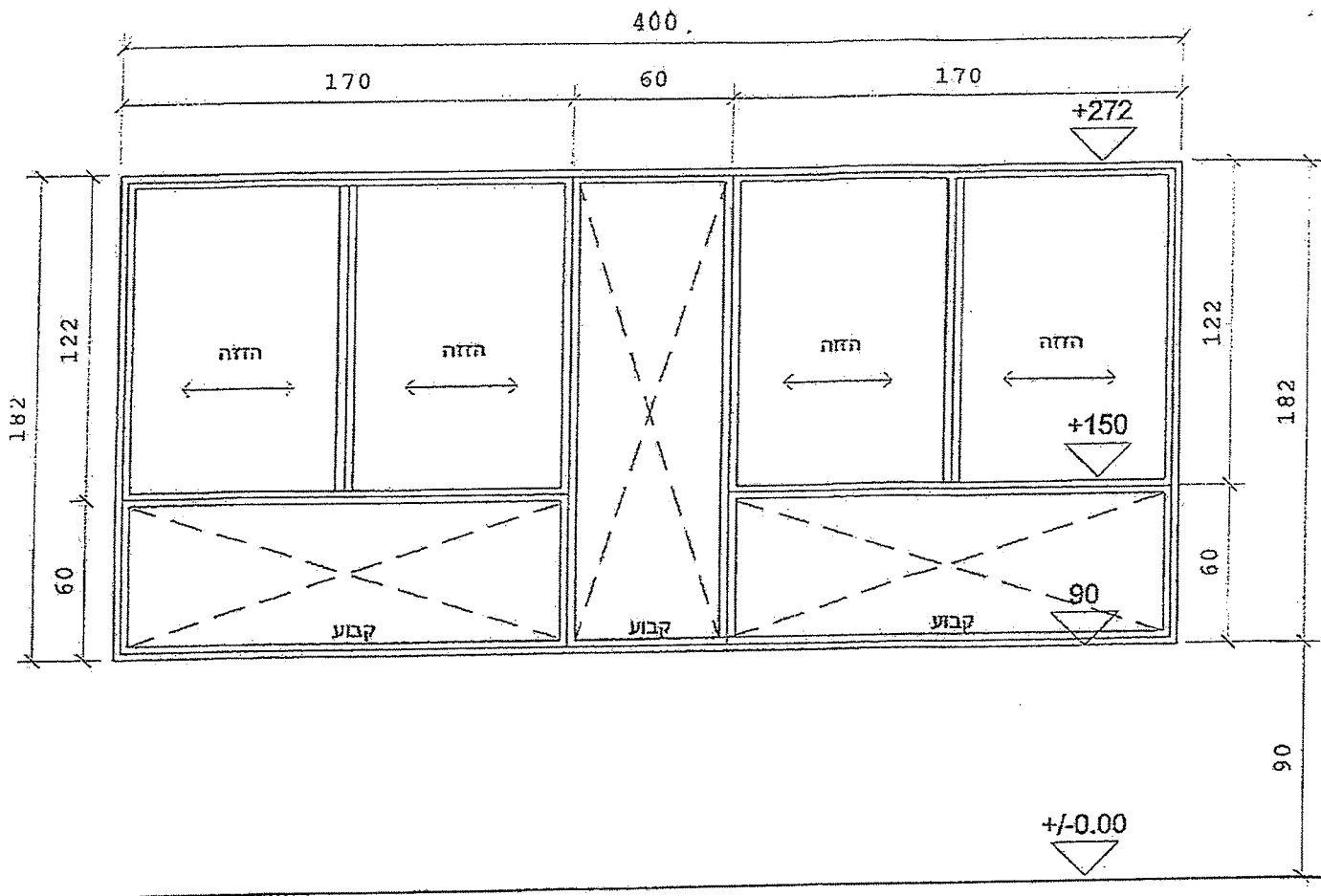

קטלוג #N11

מיקום	2 חלונות חזזה + קבוע תחתון וצד. הכל קבוע בחלוקה ל-3 שדות דגם חס לין.
פנתח בבניה	400 x 182
משקוף	C21
זיגוג	זכוכית בידודית 6+6+5 מ"מ שקופה ומחוסמת בהתאם לתקני מוסדות היטך
פירוזול	סגר קפיצי שקוע
גמר	צבע בגוון עפ"י מדעין. Superdurable 60-80 מיקרון.
הערות	הכל בהתאם לתקן הישראלי, יש לאשר ולטכס פרטים עם אודיכל
פרטים	עפ"י תיק מוצר אקסטל ובכפוף לאישור יועץ בטיחות ומקני מוסדות היטך
כמות:	X15
שםאל:	
ימין:	
החזה:	
קיפ:	
פיווט:	
רפפה:	
מספר קטלוגי:	

<p>ARCTIC ARCHITECTS & URBAN DESIGNERS NELLY R. HARAG & JAN TANDREVOLD 6 YANNAVY STREET, P. O. BOX 4635 JERUSALEM 91046 TEL +972 2 5510791 FAX +972 2 5258397 arctic@netvision.net.il</p>	בית ספר סן 10	חלון טיפוסי בכיתה גדול								
	צור הדסה	ALUM01								
	<p>המבצע אחראי לבידוק התכנית ולהתאמתה במקום על המבצע לבידוק את כל המידות על סמך זה יש התאמה עליו להודיע לתוכנן במסגרת המשיך במבדחה אין לקבוע מידות על פי מדידה במוטות</p>	<table border="1"> <tr> <td>Project number</td> <td>190</td> </tr> <tr> <td>Date</td> <td>15/10/2015</td> </tr> <tr> <td>Drawn by</td> <td>Author</td> </tr> <tr> <td>Checked by</td> <td>Checker</td> </tr> </table>	Project number	190	Date	15/10/2015	Drawn by	Author	Checked by	Checker
	Project number	190								
Date	15/10/2015									
Drawn by	Author									
Checked by	Checker									
<p>מס' תיקון: 91046 טל: 025618791 פקס: 025259737</p>	<p>לביצוע <input type="checkbox"/> למסד <input checked="" type="checkbox"/> עיני <input checked="" type="checkbox"/></p>	<p>Scale 1 : 25</p>								

מרי חברה קבלנית
לעבודות בנייה באיגו
מס' חברה 6-191135-11

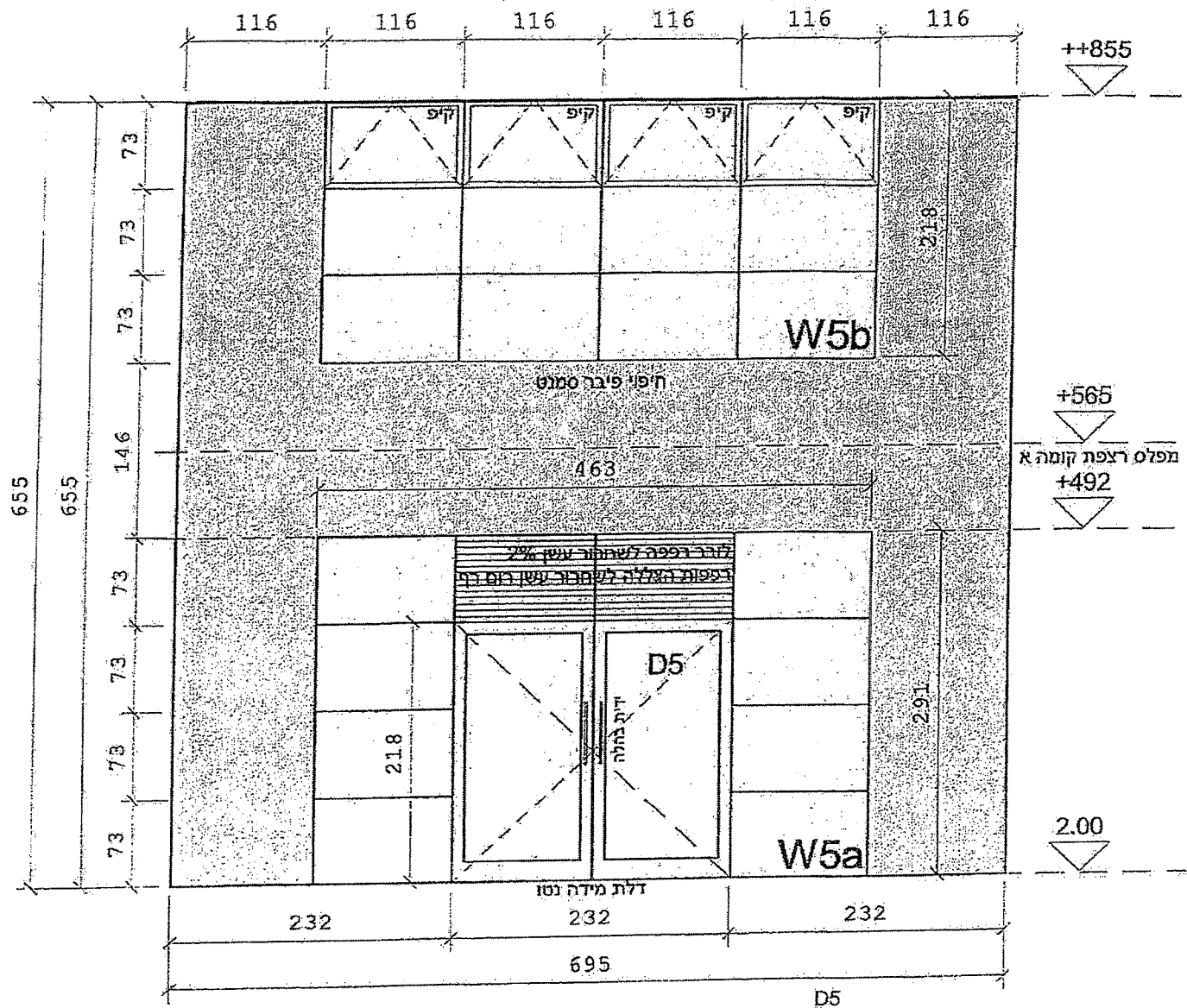

מיקום:	חזית צפונית בכניסה ראשית לבנין
כמות:	X1
פתח בבניה:	A463/291 B463/218
משקוף:	מטריקס U12h 50 עפ"י אקסטל
זיגוג:	זכוכית שקופה ומחוסמת עפ"י התקן עפ"י התקנים למוסדות חינוך
פירוץ:	ידית בהלה, מחזירי שמן, דייווד צימר פלב"מ, מגעול וסטופרים לבחירת המזמין - סולל מכגון למעילת דלת במתפס בהתאם להנחיות יועץ בטיחות ותקנים למוסדות חינוך
גמר:	מיקרון superdurable 60-80 צבע בגוון עפ"י אדריכלים
הערות:	הכל בהתאם לתקן הישראלי. יש לאשר ולתכנס פרטים עם אדריכל
פרטים:	עפ"י תיק מוצר אקסטל ובכפוף לאישור יועץ בטיחות ותקני מוסדות חינוך
מספר קמלוגי:	

<p>ARCTIC ARCHITECTS & URBAN DESIGNERS HILLY R. HARAG & JAN TANDREVOLD 6 YANNAY STREET, P. O. BOX 4635 JERUSALEM 91045 TEL +972 2 5619791 FAX +972 2 5259791 arctic@arcticvision.net.il</p>	בית ספר 1010 צור הדסה	חלון+קבועים+דלת בחזית דרומית+ 2.00 Alum05	
	Project number 190	Date 15/10/2015	W5 a&b
	Drawn by Author	Checked by Checker	Scale 1: 50
	Date 15/10/2015	Checked by Checker	Scale 1: 50

מאת חברה סבילנית
 לעבודות בניה בעימה
 מפי חק"מ 51-194135-8

הערה: על הקבלן לאשר דוגמאות, להגיש תכניות shop drawings להגיש חישובים סטטיים לאישור המזמין, לאשר דוגמת גוון, להתחייב לפרופיל צבוע עם חותמת יצרן.

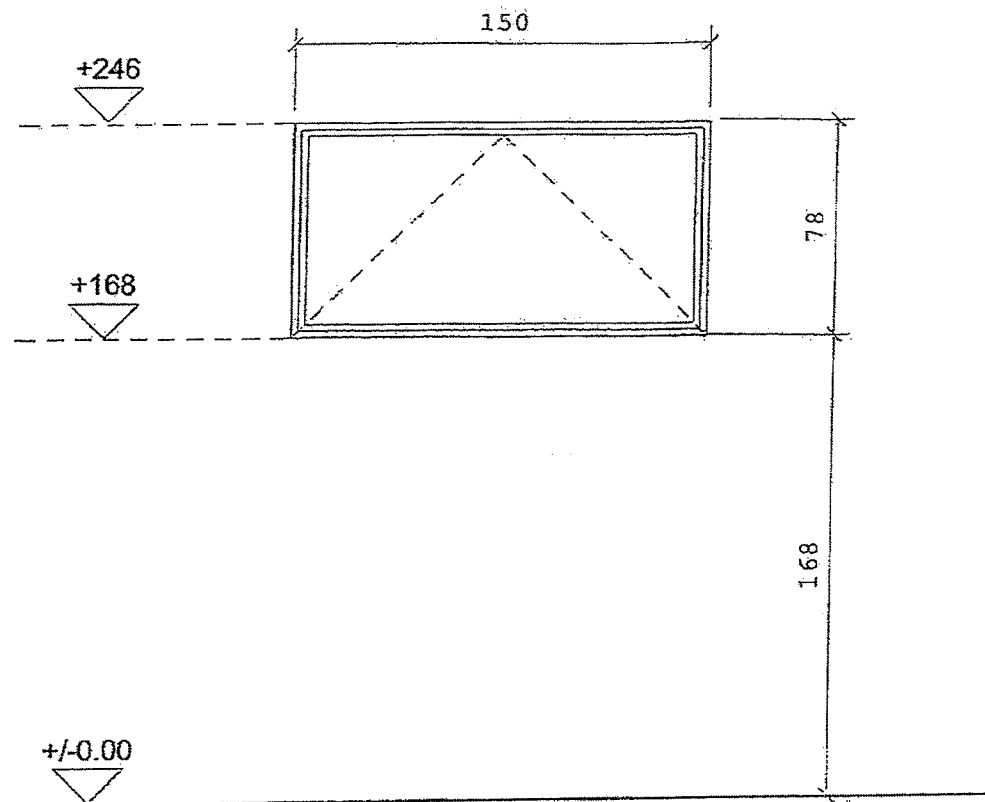

מיקום:	חלון אלומיניום פתיחת קיפ מספרים במדרי שירותים
פתח בבניה:	150X78
משקוף:	C11
זיגוג:	זכוכית בידודית 6+12+6 מ"מ שקופה ומחוסמת
פירחול:	מספרים, ידידת דגם מתוצרת giesse בגוון לבחירת האדריכל
גמר:	ראל מטאלי # 9006 סופר זוראבל 60-80 מיקרון
הערות:	הכל בהתאם לתקן הישראלי, יש לאשר ולסכם פרטים עם אדריכל
פרטים:	הכל בהתאם לתיק מצר באקסטל ולחזור המנהלת הכללית - הנראות קבע וסידורי בטיחות במבני מסודות חייך פברואר 2013, כולל רשת זבובים על נתיב מסך אינטגרלי
כמות:	X10
שםאל:	
ימין:	
החזה:	
קיפ:	
פירוט:	
רפפה:	
מספר קטלוגי:	

	ARCTIC ARCHITECTS & URBAN DESIGNERS NILLY R. HARAG & JAN TANDREVOLD 8 YANNAY STREET, P. O. BOX 4635 JERUSALEM 91046 TEL +972 2 5619791 FAX +972 2 6259797 arctic@netvision.net.il	בית ספר סן סן צור הדסה	חלון פתיחת קיפ בשירותים-גדול ALUM08
	Project number 190 Date 15/10/2015 Drawn by Author Checked by Checker Scale 1 : 25	W8	המכאניקה אוראי לביטוח התבנית ולהתאמתה במקום על המבצע לבקר את כל השינויים על מנת או א' התאמת נעלי להודיע לפונדון במסגרת הפעולה בעבודה אין לקבוע מידות על פי סידור בפרוט
ארכיטקט, מהנדס, יועץ אדריכלות ומתכנת ערים ג'לירצ'וב, ר"ב קיפ ספרות-4 רחוב ימין 6, ת.ד. 4635 ירושלים 91046 טל 025619791 פקס 026259797	<input type="checkbox"/> לביצוע <input checked="" type="checkbox"/> למסד <input checked="" type="checkbox"/> לעיין	13	

מסיני חתמה
 לעבודות מבנית בעינינו
 51-491135-6

הערה: על הקבלן לאשר דוגמאות, להגיש תכניות shop drawings להגיש חישובים מסטיים לאישור המזמין, לאשר דוגמת גוון, להתחייב לפחפול צבע עם חותמת יצרן.

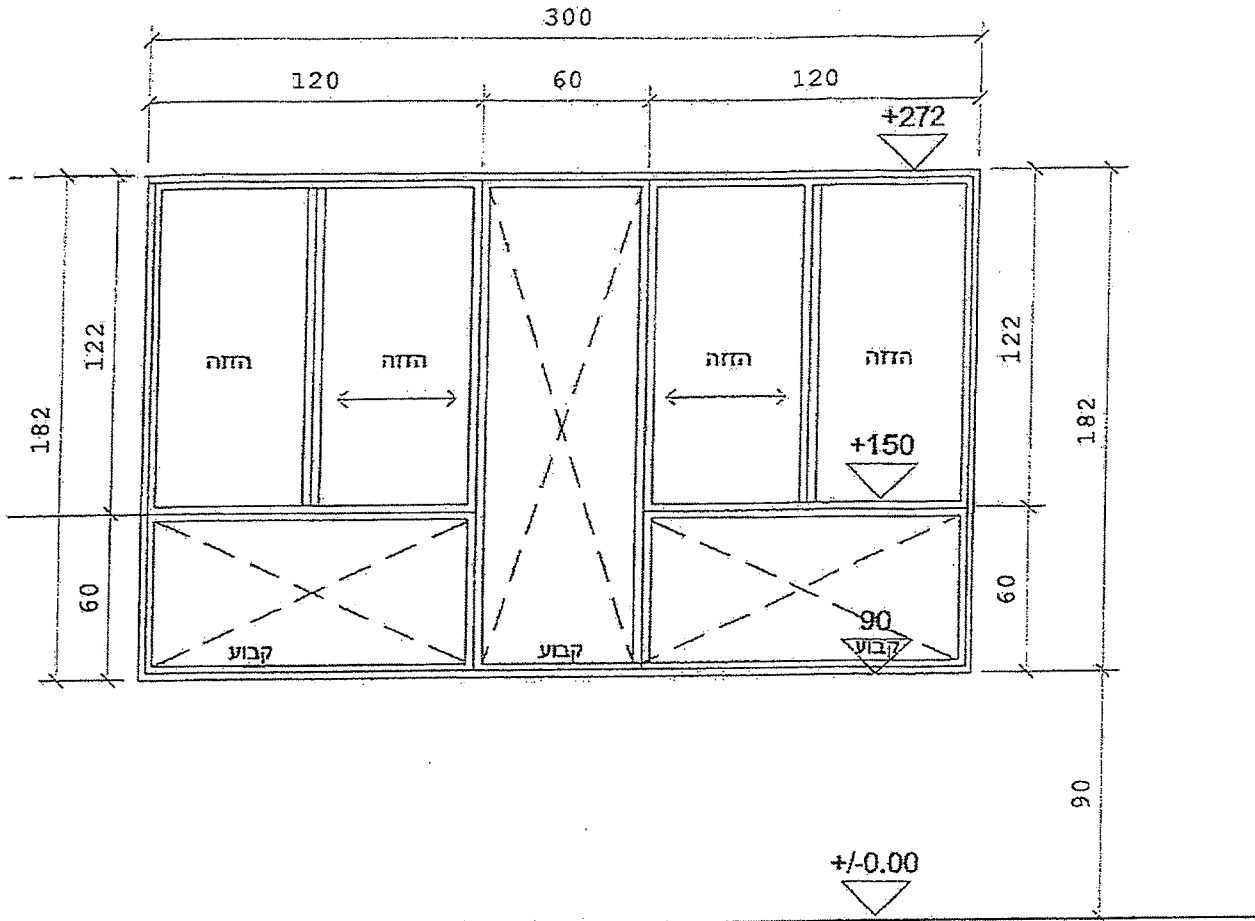

קטלוג#N11

מיקום	2 חלונות חזזה + קבוע תחתון וצד. הכל קבוע בחלוקה ל-3 שדות דגם חם ליין.
פתח בבניה	300x182
משקוף	C21
זיגוג	זכוכית בידודית 6+6+5 מ"מ שקופה ומחוסמת
פירחול	סגר קפיצי שקוע.
גמר	צבע בגוון עפ"י המזמין. 60-80 Superdurable מיקרון.
הערות	הכל בהתאם לתקן הישראלי. יש לאשר ולסכם פרטים עם אדריכל
פרטים	עפ"י תיק מוצר אקסטל ובכפוף לאישור יועץ בטיחות ומקבי מוסדות היטך
כמות:	X2
שטח:	
ימין:	
חזרה:	
קיפ:	
פירוט:	
רפפה:	
מספר קטלוגי:	

<p>ARCTIC ARCHITECTS & URBAN DESIGNERS NILLYR, HARAG & JAN TANOREVOLD 6 YANINAY STREET, P. O. BOX 4635 JERUSALEM 91046 TEL +972 2 5819791 FAX +972 2 6259797 arctic@netvision.net.il</p>	<p>בית ספר סן סן</p> <p>צור הדסה</p>	<p>חלון טיפוס יתה-קטן</p> <p>ALUM10</p>
	<p>Project number 190</p> <p>Date 15/10/2015</p> <p>Drawn by Author</p> <p>Checked by Checker</p> <p>Scale 1:25</p>	<p>מטבצע אחראי לבדיקת התוכנית ולתאמתה במקום על המבצע לבקש את כל התייחסות. על סמך זה אי רשאית עליו להודיע לנתכנו בסדר והמשיך במכרה אין לקבוע תחנות על פי סידרה בפרטים</p> <p> <input type="radio"/> לכיסוע <input checked="" type="checkbox"/> למסד <input checked="" type="checkbox"/> לעיון </p>

מנהל תכנית קבלנית
לעבודות בניה בע"מ
מס' חברה 51-191135

הערה: על הקבלן לאשר דוגמאות, להגיש תכניות shop drawings להגיש חישובים סטטיים לאישור המזמין, לאשר דוגמת גוון, להתחייב לפרופיל צבוע עם חותמת יצרן.

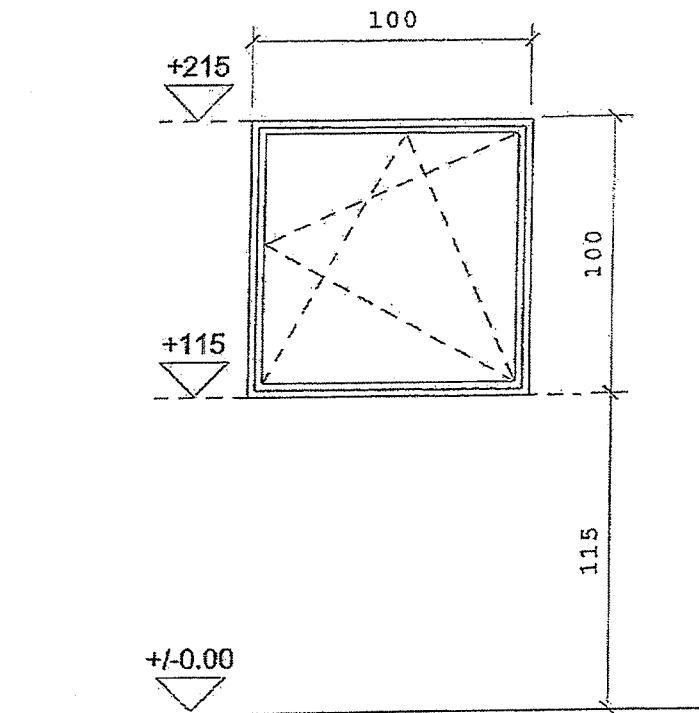

מיקום	חלון בחדר עבודה פרטנית במפלס +3.6
פתח בבניה	100X100
משקוף	C11
זיגוג	זכוכית בידודית 6+6+5 מ"מ שקופה ומחוסמת
פירזול	צירים, מאטי פתיחה, ידית דגם מתודי giesse בגוון לבהירת המזמין
גמר	צבע בגוון עפ"י מזמין. 60-80 Superdurable מיקרון.
הערות	הכל בהתאם לתקן הישראלי. יש לאשר ולסכם פרטים עם אדריכל
פרטים	עפ"י תיק מוצר אקסטל ובכפוף לאישור יועץ בטיחות ומקני מוסדות חינוך
כמות:	X2
שםאל:	
ימין:	
החזה:	
קיפ:	
פיווט:	
רפפה:	
מספר קטלוגי:	

<p>ARCTIC ARCHITECTS & URBAN DESIGNERS NILLY R. HARAG & JAN TANDREVOLO 6 YANNAY STREET, P. O. BOX 4835 JERUSALEM 91046 TEL +972 2 5819781 FAX +972 2 5259797 arctic@netvision.net.il</p>	בית ספר סן סן	חלון פתיחה דר"י קיפ	
	צור חדסה	ALUM11	
<p>המבצע אחראי לביצוע התכנית ולהתאמתה במקום על המבצע לבקש את כל השינויים. על טענת זו אי התאמה עליו להודיע למתכנן במסר המסיר בטובה ג'ון לקבוע טיחות על פי מדידה בפרטום</p>	Project number 190	W11	
<p>לביצוע <input type="checkbox"/> קטן <input checked="" type="checkbox"/> 15 <input checked="" type="checkbox"/> ליון</p>	Date 15/10/2015		
	Checked by	Author	Scale 1 : 25

מפ"י חברה קבלנית
לעבודות בניה בע"מ
מפי חברה 51-191145

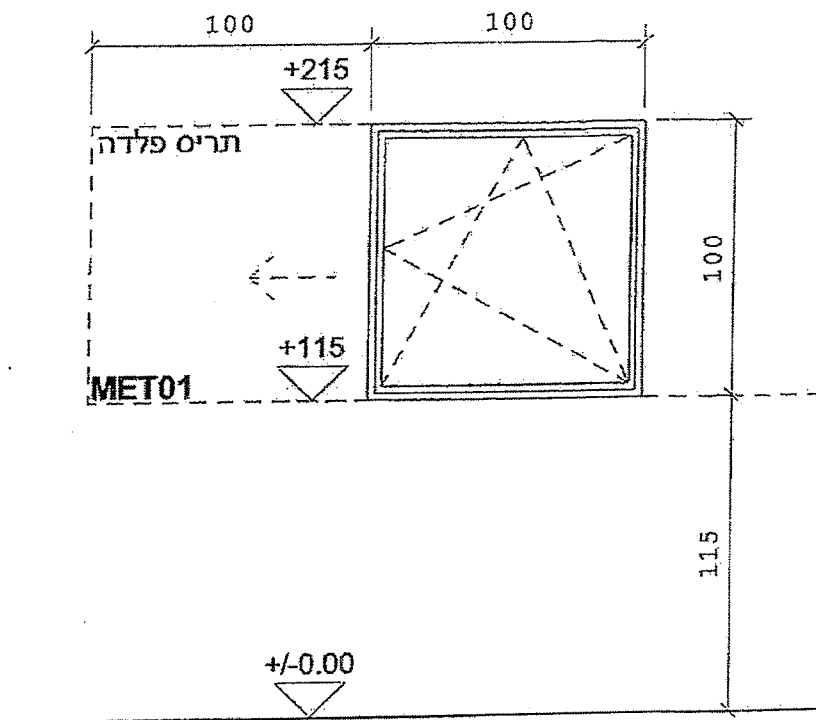

קטלוג# רום ממ"ק

מיקום	תלון ממ"מ פתיחת דריי קיפ, חד כנפי - פתיחה 180 מעלות
פתח בבניה	100X100
משקוף	חיצוני פלדה עפ"י הג"א ופנימי רוממ"מ עפ"י הנחיות הג"א לפתיחת דריי-קיפ
זיגוג	זכוכית ע"פ דרישת פיקוד הערף.
פירחול	צירים, מאטי פתיחה, ידית דגם מתודי giesse בגוון לבחירת המזמין
גמר	צבע בגוון ע"פ מזמין.
הערות	הכל בהתאם לתקן הישראלי. יש לאשר ולסכם פרטים עם אדריכל
פרטים	הכל עפ"י אקסטל, אישור הג"א סופי לבניין ודרישות הג"א תקפות לחלונות ממ"ק

<p>ARCTIC ARCHITECTS & URBAN DESIGNERS NELLY R. HARAG & JAN TANDREVOLD 6 YANNAY STREET, P. O. BOX 4635 JERUSALEM 91046 TEL. +972 2 5619791 FAX +972 2 6259797 arctic@netvision.net.il</p>	<p>בית ספר 1010</p> <p>צור הדסה</p>	<p>תלון ממ"מ</p> <p>Project number 190</p>	<p>MET01</p> <p>ALUM13</p>
	<p>החברות אחראי לבדיקת התוכנית ולהתאמתה במקום על הסכנת לנפיק את כל המידות. על סעות או אי התאמה עליו להודיע למוכר בטרם המשיך בעבודה אין לקחת יחידות על פי מדידה בטרם</p> <p> <input type="radio"/> לביצוע <input checked="" type="checkbox"/> למכור <input checked="" type="checkbox"/> לנתיב </p>	<p>Date 15/10/2015</p> <p>Drawn by Author</p> <p>Checked by Checker</p>	<p>Scale 1 : 25</p> <p>W16</p>

מנהל חברה קבלנית
לעבודות בניה בעי"מ
מס' חברה 51-191135-6



שם משתמש: אילנה מלחי

תאריך: יום ראשון 31 דצמבר 2017

שעה: 12:54:36

יש לצרף דף זה
הש

- יוגשת ההצעה.
של משכ"ל.

הנדון: נוהל הצעות מחיר

מספר מכרז

מק/2017/2

שם הפרוייקט

בית ספר סן סן לביא צור הדסה - שלב ג'

מספר נוהל

A-400105-17-10983

שם הרשות

מועצה אזורית מטה יהודה

שם הקבלן

מרי חברה קבלנית לעבודות בניה בע"מ

שם מלא של מוסר המעטפה

מועד הגשת ההצעה

יום ראשון 31 דצמבר 2017 עד לשעה 16:00 בלבד.

חתימת מקבל ההצעה

מקום הגשת ההצעה: מזכירות תחום בינוי, החברה למשק וכלכלה, רח' הארבעה
19, ת"א. קומה 11, תיבת מכרזים אשר מסומנת בספרה 1.